



Brandschutzprodukte und ergänzende Produkte

Bautechnischer Brandschutz

PREISLISTE 2026

GÜLTIG AB
19.05.2026

Alle Angaben erfolgen nach bestem Wissen, Irrtümer und Fehler können gleichwohl nicht ausgeschlossen werden. Die beschriebenen Produktausführungen entsprechen dem Stand der Technik zum Redaktionsschluss.

Technische Daten beziehen sich, soweit nicht anders angegeben, auf Mittelwerte aus der Produktion und unterliegen den üblichen Produktionsschwankungen und (ggf. angegebenen) Toleranzen. Für die Produkte liegen, soweit erforderlich, die allgemeinen bauaufsichtlichen Nachweise vor. Sie sind zu beachten, auch wenn sie nicht genannt werden. Die Hinweise auf den Produkten oder deren Verpackungen sowie die Sicherheitsdatenblätter, die bei uns angefordert werden können, sind zu beachten. Anwendungs- und Verarbeitungsempfehlungen stützen sich auf bisherige Erfahrungen und auf sorgfältig durchgeführte Untersuchungen. Vor der endgültigen Ausführung der Arbeiten sollten Eigenversuche unter Berücksichtigung der Gegebenheiten vor Ort durchgeführt werden. Bei Verwendung der Produkte in Brandschutzkonstruktionen und -systemen ist grundsätzlich der jeweilige Nachweis, das allgemeine bauaufsichtliche Prüfzeugnis, die allgemeine Bauartgenehmigung bzw. die allgemeine bauaufsichtliche Zulassung, mit der jeweiligen Geltungsdauer maßgebend. Daneben sind ggf. bestehende weitere gesetzliche Vorgaben zu beachten. Dies gilt auch für den Korrosionsschutz.

Die Haftung von Promat richtet sich nach den Allgemeinen Geschäftsbedingungen (Verkaufsbedingungen). Alle Zeichnungen und Darstellungen sind urheberrechtlich geschützt. Promat, und das Promat-Logo sind eingetragene Marken. Unterlagen sowie ergänzende und weiterführende Informationen finden Sie laufend aktualisiert auf unserer Webseite und zum Teil in unserer Promat-App.

Bauplatten und ergänzende Produkte



- 4 PROMATECT®-H
- 6 PROMATECT®-L
- 8 PROMAXON®-Typ A
- 10 DURASTEEL®
- 12 PROMATECT®-LS
- 14 PROMATECT®-200
- 16 PROMATECT®-L500
- 18 Promat®-Kleber K84 und Kleber K84/500
- 20 Promat®-Filler PRO
- 22 Promat®-Ready Mix PRO Fertigspachtelmasse
- 24 Promat®-Imprägnierungen

Glas und ergänzende Produkte



- 26 PROMAGLAS®
- 28 PROMAGLAS®-Montagesets
- 30 Promat®-Glaselement F1-30 SMARTLINE
- 46 Promat®-Glaselement F1-30 GLASSLINE
- 50 Promat®-Glaselement F1-30 FINELINE
- 54 Promat®-Vorlegeband

Silikone und Dichtungsmassen



- 56 PROMASEAL®-A Brandschutzacrylat
- 58 PROMASEAL®-S Brandschutzsilikon
- 60 PROMASEAL®-AG-Brandschutzdichtmasse
- 62 Promat®-SYSTEMGLAS-Silikon
- 64 PROMASEAL®-Mastic
- 66 PROMASEAL®-Mastic-Brand-schutzkitt

Aufschäumende Produkte



- 68 PROMASEAL®-PL Brandschutzlaminat
- 70 PROMASEAL®-PL Streifen
- 72 PROMASEAL®-PL Anschlussstreifen
- 74 PROMASEAL®-PL Fugenelement

Produkte für Rohr- und Kabelabschottungen



- 76 PROMASTOP®-CC Brandschutzbeschichtung
- 78 Mineralwollplatte, vorbeschichtet mit PROMASTOP®-CC
- 80 PROMASTOP®-FC Rohrmanschette
- 82 PROMASTOP®-W Brandschutzband
- 84 PROMASTOP®-Systemschaum
- 86 PROMASTOP®-EASYFIT
- 88 PROMASTOP®-Kartuschenpistolen
- 90 PROMASTOP®-Rohrmanschette UniCollar®
- 92 PROMAGLAF®-1200
- 94 PROMASTOP®-Modulstein/-stopfen
- 98 PROMASTOP®-Systemkitt-N
- 100 PROMASTOP®-Brand-schutzcoating, Typ E
- 102 Mineralwollplatte, vorbeschichtet mit PROMASTOP®, Typ E
- 104 PROMAFOAM®-C
- 106 PROMASTOP®-Brand-schutzmörtel, Typ S
- 108 PROMASTOP®-Brand-schutzmörtel MG III

Vorgefertigte Produkte



- 110 PROMATECT®-FS Rohrschalen
- 112 PROMATECT®-Schachtelement
- 114 Promat®-Revisionsflügel
- 118 Promat®-Revisionsklappe Universal
- 120 Promat®-Universal-öffnungsverschlüsse
- 122 Promat®-Inspektions- und Messöffnungsverschlüsse
- 124 Promat®-Reinigungs-öffnungsverschlüsse
- 126 Promat®-Feuerwehrdeckel **NEU!**
- 128 Promat®-Kabelkanalsystem **NEU!**
- 130 PROMATECT®-LS-Anschlusswinkel **NEU!**

Weitere Produkte



- 132 PROMAGLAF®-A
- 134 PROMASEAL®-LB-Stein



Über die Lesezeichen-Funktion Ihres Acrobat-Reader gelangen Sie ganz einfach und schnell zu den gewünschten Inhalten.

PROMATECT®-H

Zementgebundene Calciumsilikat-Brandschutzbauplatte



Brandverhalten	• nichtbrennbar A1 (DIN 4102)
Merkmale	<ul style="list-style-type: none"> • zementgebunden, dimensionsstabil • Rohdichte $\approx 870 \text{ kg/m}^3$ • sehr hohe Kantenstabilität • mechanisch hoch belastbar, harte Oberfläche • wasserbeständig (DIN EN 12467-12) • anstrichfähig, tapezierbar, zum Befliesen geeignet
Lieferform	Platte (Zuschnitte und Sonderausführungen auf Anfrage)
Abmessungen	2.500 mm \times 1.250 mm, 3.000 mm \times 1.250 mm
Dicke	6 mm, 8 mm, 10 mm, 12 mm, 15 mm, 20 mm, 25 mm

Produktbeschreibung

PROMATECT®-H ist eine selbsttragende, zementgebundene Brandschutzbauplatte auf Basis von Calciumsilikat. PROMATECT®-H ist mechanisch hoch belastbar, dimensionsstabil und weist eine hohe Oberflächenhärte auf. Es lässt sich mit Holzbearbeitungswerkzeugen bearbeiten. Die Herstellung ist nach ISO 9001 zertifiziert.

Anwendungsgebiete

Promat hat eine Vielzahl nachgewiesener Brandschutzkonstruktionen mit PROMATECT®-H, die mit dünnen Plattendicken möglich sind. Mit PROMATECT®-H werden viele Bauteile für den baulichen Brandschutz nach DIN und EN in allen Bereichen des Hoch- und Industriebaus hergestellt, wie u. a. Wände und Stahltragwerksbekleidungen. PROMATECT®-H ist auch in Bereichen mit erhöhter Feuchtigkeit einsetzbar.

Besondere Hinweise

Der allgemeine bauaufsichtliche Nachweis der Brandschutzkonstruktion ist zu beachten.

Ergänzende Produkte

- Promat®-Imprägnierung 2000
- Promat®-SR-Imprägnierung
- Promat®-Kleber K84

PROMATECT®-H

Artikeleinheit	Dicke	Länge	Breite	Gewicht *1	Palette	Materialnr.	Preis	per
Platte*2	6 mm	2.500 mm	1.250 mm	≈ 5,6 kg/m ²	65 ST = 203,125 m ²	4079	25,20 €	m ²
Platte*2	8 mm	2.500 mm	1.250 mm	≈ 7,4 kg/m ²	50 ST = 156,250 m ²	4083	33,20 €	m ²
Platte*2	10 mm	2.500 mm	1.250 mm	≈ 9,2 kg/m ²	40 ST = 125,000 m ²	4090	41,65 €	m ²
Platte*2	10 mm	3.000 mm	1.250 mm	≈ 9,2 kg/m ²	30 ST = 112,500 m ²	4135	41,65 €	m ²
Platte*2	12 mm	2.500 mm	1.250 mm	≈ 11,1 kg/m ²	30 ST = 93,750 m ²	4096	49,30 €	m ²
Platte*2	12 mm	3.000 mm	1.250 mm	≈ 11,1 kg/m ²	25 ST = 93,750 m ²	4140	49,30 €	m ²
Platte*2	15 mm	2.500 mm	1.250 mm	≈ 13,9 kg/m ²	25 ST = 78,125 m ²	4101	60,95 €	m ²
Platte*2	15 mm	3.000 mm	1.250 mm	≈ 13,9 kg/m ²	20 ST = 75,000 m ²	4145	60,95 €	m ²
Platte*2	20 mm	2.500 mm	1.250 mm	≈ 18,5 kg/m ²	20 ST = 62,500 m ²	4112	81,10 €	m ²
Platte*2	20 mm	3.000 mm	1.250 mm	≈ 18,5 kg/m ²	15 ST = 56,250 m ²	4152	81,10 €	m ²
Platte*2	25 mm	2.500 mm	1.250 mm	≈ 23,1 kg/m ²	15 ST = 46,875 m ²	4118	101,15 €	m ²
Platte*2	25 mm	3.000 mm	1.250 mm	≈ 23,1 kg/m ²	10 ST = 37,500 m ²	4156	101,15 €	m ²
Streifen*3	10 mm	1.250 mm	100 mm	≈ 1,15 kg/ST	480 ST	86612	7,10 €	ST

*1 Für die Ermittlung von Montagegewichten gelten die Werte dieser Tabelle als Minimum.

*2 Platten im Standardformat. Sonderausführungen und Zuschnitte auf Anfrage.

*3 Die Streifen werden zum Beispiel für Muffenverbindung von Lüftungsleitungen und Installationskanälen verwendet. Die Abgabe erfolgt nur in kompletten Paletten.

Preisstellung	Die Preise gelten für Standardformate FCA Werk - Incoterms 2020 - ausschließlich Bruchrisiko. Bei Abnahme von mindestens 5 Paletten Promat-Brandschutzbauplatten oder ab einem Auftragswert von 16.750,- Euro netto (Listenpreis) erfolgt die Lieferung in der Strecke CPT Bestimmungsort (BRD).
Verpackung	Für Promat-Brandschutzbauplatten verwenden wir ausschließlich Promat-Mehrwegpaletten. Wir führen ein Palettenretourensystem ein. Im Rahmen dieses Systems werden die Paletten mit Etex-Zeichen, auf denen Promat-Platten geliefert werden, mit je 35 € bepfandet.

PROMATECT®-L

Zementgebundene, leichte Calciumsilikat-Brandschutzbauplatte

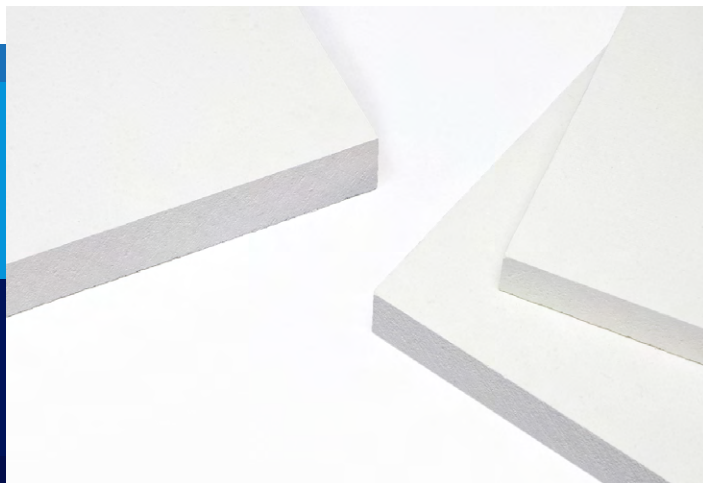

Brandverhalten	• nichtbrennbar A1 (DIN 4102)
Merkmale	<ul style="list-style-type: none"> • zementgebunden, dimensionsstabil • geringes Raumgewicht, Rohdichte $\approx 470 \text{ kg/m}^3$ • hohe Kantenstabilität • wasserbeständig (DIN EN 12467-12) • anstrichfähig und tapezierbar
Lieferform	Platte (Zuschnitte und Sonderausführungen auf Anfrage)
Abmessungen	2.500 mm × 1.200 mm
Dicke	20 mm, 25 mm, 30 mm, 40 mm, 50 mm

Produktbeschreibung

PROMATECT®-L ist eine selbsttragende, zementgebundene Brandschutzbauplatte auf Basis von Calciumsilikat. PROMATECT®-L hat ein geringes Raumgewicht mit hoher Dämmwirkung, ist dimensionsstabil und lässt sich mit Holzbearbeitungswerkzeugen bearbeiten. Die Herstellung ist nach ISO 9001 zertifiziert.

Anwendungsgebiete

Promat hat eine Vielzahl nachgewiesener Brandschutzkonstruktionen mit PROMATECT®-L, die in einlagiger Ausführung möglich sind. Mit PROMATECT®-L werden viele Bauteile für den baulichen Brandschutz nach DIN und EN in allen Bereichen des Hoch- und Industriebaus hergestellt, wie u. a. Decken und Stahltragwerksbekleidungen. PROMATECT®-L ist auch in Bereichen mit erhöhter Feuchtigkeit einsetzbar.

Besondere Hinweise

Der allgemeine bauaufsichtliche Nachweis der Brandschutzkonstruktion ist zu beachten.

Ergänzende Produkte

- Promat®-Imprägnierung 2000
- Promat®-SR-Imprägnierung
- Promat®-Kleber K84

PROMATECT®-L

Artikeleinheit	Dicke	Länge	Breite	Gewicht *1		Palette	Materialnr.	Preis	per
Platte*2	20 mm	2.500 mm	1.200 mm	≈ 9,5 kg/m ²	49 ST	= 147 m ²	5826	80,30 €	m ²
Platte*2	25 mm	2.500 mm	1.200 mm	≈ 11,8 kg/m ²	40 ST	= 120 m ²	5827	98,40 €	m ²
Platte*2	30 mm	2.500 mm	1.200 mm	≈ 14,2 kg/m ²	32 ST	= 96 m ²	5828	114,70 €	m ²
Platte*2	40 mm	2.500 mm	1.200 mm	≈ 18,9 kg/m ²	25 ST	= 75 m ²	5830	149,95 €	m ²
Platte*2	50 mm	2.500 mm	1.200 mm	≈ 23,6 kg/m ²	20 ST	= 60 m ²	5831	180,30 €	m ²

*1 Für die Ermittlung von Montagegewichten gelten die Werte dieser Tabelle als Minimum.

*2 Platten im Standardformat. Sonderausführungen und Zuschnitte auf Anfrage.

Preisstellung	Die Preise gelten für Standardformate FCA Werk - Incoterms 2020 - ausschließlich Bruchrisiko. Bei Abnahme von mindestens 5 Paletten Promat-Brandschutzbauplatten oder ab einem Auftragswert von 16.750,- Euro netto (Listenpreis) erfolgt die Lieferung in der Strecke CPT Bestimmungsort (BRD).
Verpackung	Für Promat-Brandschutzbauplatten verwenden wir ausschließlich Promat-Mehrwegpaletten. Wir führen ein Palettenretourensysteem ein. Im Rahmen dieses Systems werden die Paletten mit Etex-Zeichen, auf denen Promat-Platten geliefert werden, mit je 35 € bepfandet.

PROMAXON®, Typ A

Mineralisch gebundene Brandschutzbauplatte aus technischem Calciumsilikat



Brandverhalten	• nichtbrennbar A1 (DIN 4102)
Merkmale	<ul style="list-style-type: none"> • mineralisch gebunden, dimensionsstabil • Rohdichte $\approx 850 \text{ kg/m}^3$ • hohe Kantenstabilität • glatte Oberfläche • anstrichfähig und tapezierbar
Lieferform	Platte (Zuschnitte und Sonderausführungen auf Anfrage)
Abmessungen	2.500 mm \times 1.200 mm
Dicke	8 mm, 10 mm, 12 mm, 15 mm, 18 mm, 20 mm, 25 mm

Produktbeschreibung

PROMAXON®, Typ A ist eine selbsttragende, mineralisch gebundene Brandschutzbauplatte auf Basis von technischem Calciumsilikat. PROMAXON®, Typ A ist mechanisch hoch belastbar, dimensionsstabil und lässt sich mit Holzbearbeitungswerkzeugen bearbeiten. Die Herstellung ist nach ISO 9001 zertifiziert.

Anwendungsgebiete

Mit PROMAXON®, Typ A sind vielfältige Promat-Brandschutzkonstruktionen mit geringen Plattendicken nachgewiesen. Die hohe Dämmwirkung und Wärmespeicherkapazität ermöglicht den Einsatz in vielen weiteren Bauteilen für den baulichen Brandschutz nach DIN und EN in allen Innenausbauereichen im Hoch- und Industriebau, zum Beispiel für Wände und Decken.

Besondere Hinweise

Der allgemeine bauaufsichtliche Nachweis der Brandschutzkonstruktion ist zu beachten.

Ergänzende Produkte

- Promat®-Ready Mix PRO
- Promat®-Filler PRO
- Promat®-Finish PRO

PROMAXON®, Typ A

Artikeleinheit	Dicke	Länge	Breite	Gewicht *1	Palette	Materialnr.	Preis	per
Platte*2	8 mm	2.500 mm	1.200 mm	≈ 7,3 kg/m ²	50 ST = 150 m ²	5916	22,40 €	m ²
Platte*2	10 mm	2.500 mm	1.200 mm	≈ 9,0 kg/m ²	50 ST = 150 m ²	302715	27,60 €	m ²
Platte*2	12 mm	2.500 mm	1.200 mm	≈ 11,0 kg/m ²	40 ST = 120 m ²	302719	32,95 €	m ²
Platte*2	15 mm	2.500 mm	1.200 mm	≈ 13,1 kg/m ²	35 ST = 105 m ²	302723	40,95 €	m ²
Platte*2	18 mm	2.500 mm	1.200 mm	≈ 15,6 kg/m ²	30 ST = 90 m ²	302728	47,25 €	m ²
Platte*2	20 mm	2.500 mm	1.200 mm	≈ 17,3 kg/m ²	25 ST = 75 m ²	302732	53,05 €	m ²
Platte*2	25 mm	2.500 mm	1.200 mm	≈ 21,7 kg/m ²	20 ST = 60 m ²	302737	65,35 €	m ²

*1 Für die Ermittlung von Montagegewichten gelten die Werte dieser Tabelle als Minimum.

*2 Platten im Standardformat. Sonderausführungen und Zuschnitte auf Anfrage.

Preisstellung	Die Preise gelten für Standardformate FCA Werk - Incoterms 2020 - ausschließlich Bruchrisiko. Bei Abnahme von mindestens 5 Paletten Promat-Brandschutzbauplatten oder ab einem Auftragswert von 16.750,- Euro netto (Listenpreis) erfolgt die Lieferung in der Strecke CPT Bestimmungsort (BRD).
Verpackung	Für Promat-Brandschutzbauplatten verwenden wir ausschließlich Promat-Mehrwegpaletten. Wir führen ein Palettenretourensistem ein. Im Rahmen dieses Systems werden die Paletten mit Etex-Zeichen, auf denen Promat-Platten geliefert werden, mit je 35 € bepfandet.

DURASTEEL®

Zementgebundene Brandschutz-Verbundbauplatte, beidseitig mit gelochter Stahlblech-Deckschale

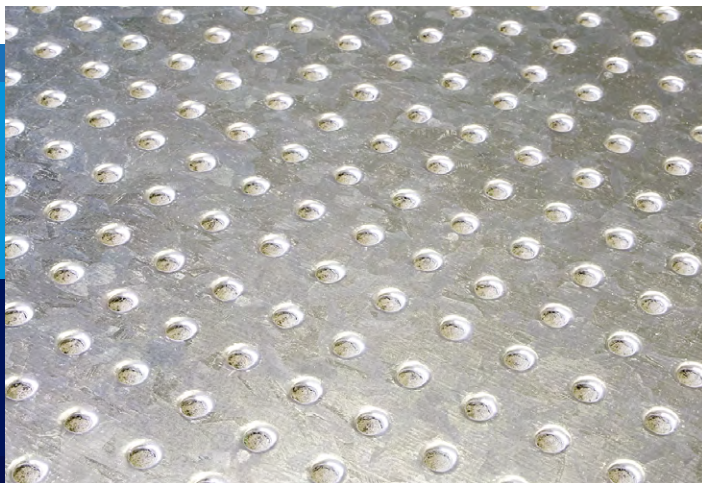

Brandverhalten	• nichtbrennbar A1 (DIN 4102)
Merkmale	<ul style="list-style-type: none"> • zementgebunden • hohes Raumgewicht, Rohdichte $\approx 2.210 \text{ kg/m}^3$ (Zementkern) • äußerst hohe Kantenstabilität • beidseitig mit Stahlblech-Deckschale ausgerüstet • zum Schutz vor Korrosion verzinkt
Lieferform	Platte (Zuschnitte und Sonderausführungen auf Anfrage)
Abmessungen	2.500 mm × 1.200 mm
Dicke	9,5 mm

Produktbeschreibung

DURASTEEL® ist eine selbsttragende Brandschutz-Verbundbauplatte mit auf beiden Flächen angebrachten, gelochten Deckschalen aus verzinktem Stahlblech, die dauerhaft mit einem speziellen, hochfesten Zementkern verbunden sind.

DURASTEEL® ist mechanisch hoch belastbar. Die Herstellung ist nach ISO 9001 zertifiziert.

Anwendungsgebiete

Promat-Wandkonstruktionen mit äußerst hoher Widerstandsfähigkeit zum Schutz vor Anpralllasten mit Dauertemperaturbeständigkeit (400 °C), auch in einlagiger Ausführung. Nachweise zum Schutz vor Vandalismus auf Anfrage. DURASTEEL® ermöglicht durch die Verbundwirkung der Deckschalen und des Zementkerns viele weitere schlanke Bauteile. Bei geringer Plattendicke lassen sich erhöhte

mechanische Anforderungen und der Brandschutz nach DIN und EN in allen Bereichen des Hoch- und Industriebaus erfüllen. DURASTEEL® ist auch in Bereichen mit erhöhter Feuchtigkeit einsetzbar.

Besondere Hinweise

Der allgemeine bauaufsichtliche Nachweis der Brandschutzkonstruktion ist zu beachten.

DURASTEEL®

Artikeleinheit	Dicke	Länge	Breite	Gewicht *1	Palette	Materialnr.	Preis per
Platte*2	9,5 mm	2.500 mm	1.200 mm	≈ 21,0 kg/m ²	25 ST = 75 m ²	302016	158,10 € m ²

*1 Für die Ermittlung von Montagegewichten gelten die Werte dieser Tabelle als Minimum.

*2 Platten im Standardformat. Sonderausführungen und Zuschnitte auf Anfrage.

Preisstellung Die Preise gelten für Standardformate FCA Werk - Incoterms 2020 - ausschließlich Bruchrisiko. Bei Abnahme von mindestens 5 Paletten Promat-Brandschutzbauplatten oder ab einem Auftragswert von 16.750,- Euro netto (Listenpreis) erfolgt die Lieferung in der Strecke CPT Bestimmungsort (BRD).

Verpackung Für Promat-Brandschutzbauplatten verwenden wir ausschließlich Promat-Mehrwegpaletten. Wir führen ein Palettenretourensystem ein. Im Rahmen dieses Systems werden die Paletten mit Etex-Zeichen, auf denen Promat-Platten geliefert werden, mit je 35 € bepfandet.

PROMATECT®-LS

Zementgebundene, leichte Calciumsilikat-Brandschutzbauplatte

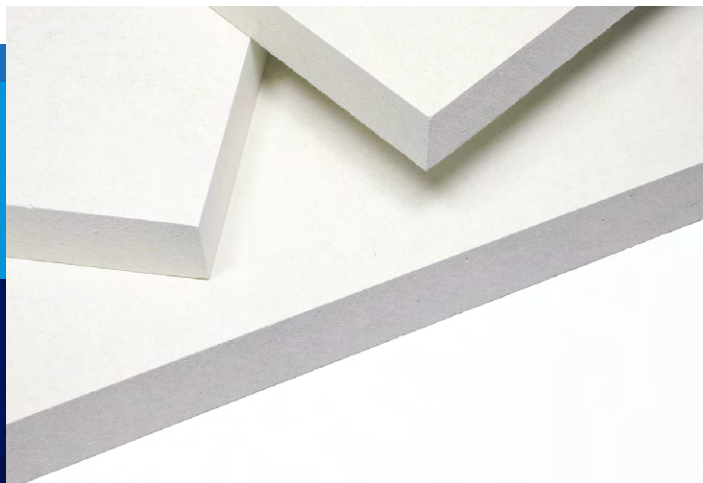

Brandverhalten	• nichtbrennbar A1 (DIN 4102)
Merkmale	<ul style="list-style-type: none"> • zementgebunden, dimensionsstabil • geringes Raumgewicht, Rohdichte $\approx 520 \text{ kg/m}^3$ • hohe Kantenstabilität • feuchtigkeitsbeständig • anstrichfähig und tapezierbar
Lieferform	Platte (Zuschnitte und Sonderausführungen auf Anfrage)
Abmessungen	2.500 mm × 1.200 mm
Dicke	30 mm, 35 mm, 45 mm, 50 mm

Produktbeschreibung

PROMATECT®-LS ist eine selbsttragende, zementgebundene Brandschutzbauplatte auf Basis von Calciumsilikat. Sie hat ein geringes Raumgewicht mit hoher Dämmwirkung, ist dimensionsstabil und lässt sich mit Holzbearbeitungswerkzeugen bearbeiten. Die Herstellung ist nach ISO 9001 zertifiziert.

Anwendungsgebiete

PROMATECT®-LS ermöglicht selbständige Lüftungsleitungen mit großen lichten Querschnitten / Formstücken, feuerwiderstandsfähige Entrauchungsleitungen (MRA) und nachträgliche Bekleidungen von Stahlblech- und Kunststofflüftungsleitungen. Für elektr. Leitungen sind Installationskanäle und Kabelkanäle für den Funktionserhalt mit hohem Feuerwiderstand nachgewiesen. Die Platte ist auch bei erhöhter Feuchtigkeit (Innenbereich) einsetzbar.

Besondere Hinweise

Der allgemeine bauaufsichtliche Nachweis der Brandschutzkonstruktion ist zu beachten.

Ergänzende Produkte

- Promat®-Imprägnierung 2000
- Promat®-SR-Imprägnierung
- Promat®-Kleber K84

PROMATECT®-LS

Artikeleinheit	Dicke	Länge	Breite	Gewicht *1		Palette	Materialnr.	Preis	per
Platte*2	30 mm	2.500 mm	1.200 mm	≈ 15,6 kg/m ²	30 ST	= 90 m ²	5869	70,60 €	m ²
Platte*2	35 mm	2.500 mm	1.200 mm	≈ 18,2 kg/m ²	25 ST	= 75 m ²	5870	76,45 €	m ²
Platte*2	45 mm	2.500 mm	1.200 mm	≈ 23,4 kg/m ²	18 ST	= 54 m ²	5872	108,95 €	m ²
Platte*2	50 mm	2.500 mm	1.200 mm	≈ 26,0 kg/m ²	16 ST	= 48 m ²	5873	117,00 €	m ²

*1 Für die Ermittlung von Montagegewichten gelten die Werte dieser Tabelle als Minimum.

*2 Platten im Standardformat. Sonderausführungen und Zuschnitte auf Anfrage.

Preisstellung	Die Preise gelten für Standardformate FCA Werk - Incoterms 2020 - ausschließlich Bruchrisiko. Bei Abnahme von mindestens 5 Paletten Promat-Brandschutzbauplatten oder ab einem Auftragswert von 16.750,- Euro netto (Listenpreis) erfolgt die Lieferung in der Strecke CPT Bestimmungsort (BRD).
Verpackung	Für Promat-Brandschutzbauplatten verwenden wir ausschließlich Promat-Mehrwegpaletten. Wir führen ein Palettenretourensysteem ein. Im Rahmen dieses Systems werden die Paletten mit Etex-Zeichen, auf denen Promat-Platten geliefert werden, mit je 35 € bepfandet.

PROMATECT®-200

Mineralisch gebundene Calciumsilikat-Brandschutzbauplatte



Brandverhalten	• nichtbrennbar A1 (DIN 4102)
Merkmale	<ul style="list-style-type: none"> • mineralisch gebunden, dimensionsstabil • Rohdichte $\approx 750 \text{ kg/m}^3$ • hohe Kantenstabilität • glatte Oberfläche • anstrichfähig und tapezierbar
Lieferform	Platte (Zuschnitte und Sonderausführungen auf Anfrage)
Abmessungen	2.500 mm × 1.200 mm
Dicke	15 mm, 18 mm, 20 mm, 25 mm

Produktbeschreibung

PROMATECT®-200 ist eine selbsttragende, mineralisch gebundene Brandschutzbauplatte aus technischem Calciumsilikat. PROMATECT®-200 ist dimensionsstabil und lässt sich mit Holzbearbeitungswerkzeugen bearbeiten. Die Herstellung ist nach ISO 9001 zertifiziert.

Anwendungsgebiete

Für elektrische Leitungen sind Installationskanäle und Kabelkanäle für den Funktionserhalt mit dünnen Plattendicken nachgewiesen. Die hohe Dämmwirkung und Wärmespeicherkapazität ermöglicht den Einsatz in vielen weiteren Bauteilen für den baulichen Brandschutz nach DIN und EN im Hoch- und Industriebau.

Besondere Hinweise

Der allgemeine bauaufsichtliche Nachweis der Brandschutzkonstruktion ist zu beachten.

PROMATECT®-200

Artikeleinheit	Dicke	Länge	Breite	Gewicht *1	Palette	Materialnr.	Preis	per
Platte*2	15 mm	2.500 mm	1.200 mm	≈ 11,3 kg/m ²	40 ST = 120 m ²	302739	33,30 €	m ²
Platte*2	18 mm	2.500 mm	1.200 mm	≈ 13,6 kg/m ²	30 ST = 90 m ²	302740	35,35 €	m ²
Platte*2	20 mm	2.500 mm	1.200 mm	≈ 15,1 kg/m ²	30 ST = 90 m ²	302741	39,45 €	m ²
Platte*2	25 mm	2.500 mm	1.200 mm	≈ 18,9 kg/m ²	25 ST = 75 m ²	302742	49,10 €	m ²

*1 Für die Ermittlung von Montagegewichten gelten die Werte dieser Tabelle als Minimum.

*2 Platten im Standardformat. Sonderausführungen und Zuschnitte auf Anfrage.

Preisstellung	Die Preise gelten für Standardformate FCA Werk - Incoterms 2020 - ausschließlich Bruchrisiko. Bei Abnahme von mindestens 5 Paletten Promat-Brandschutzbauplatten oder ab einem Auftragswert von 16.750,- Euro netto (Listenpreis) erfolgt die Lieferung in der Strecke CPT Bestimmungsort (BRD).
Verpackung	Für Promat-Brandschutzbauplatten verwenden wir ausschließlich Promat-Mehrwegpaletten. Wir führen ein Palettenretourensysteem ein. Im Rahmen dieses Systems werden die Paletten mit Etex-Zeichen, auf denen Promat-Platten geliefert werden, mit je 35 € bepfandet.

PROMATECT®-L500

Zementgebundene, leichte Calciumsilikat-Brandschutzbauplatte

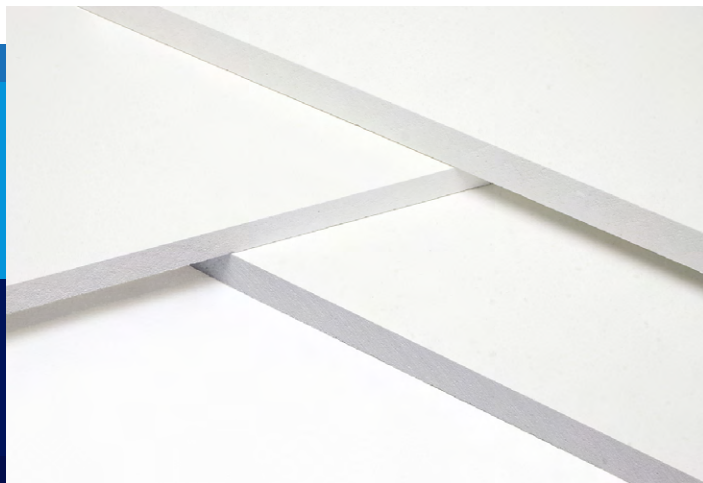

Brandverhalten	• nichtbrennbar A1 (DIN 4102)
Merkmale	<ul style="list-style-type: none"> • zementgebunden, dimensionsstabil • geringes Raumgewicht, Rohdichte $\approx 500 \text{ kg/m}^3$ • hohe Kantenstabilität • feuchtigkeitsbeständig • anstrichfähig und tapezierbar
Lieferform	Platte (Zuschnitte und Sonderausführungen auf Anfrage)
Abmessungen	2.500 mm × 1.200 mm
Dicke	20 mm, 25 mm, 30 mm, 35 mm, 40 mm, 50 mm, 52 mm, 60 mm

Produktbeschreibung

PROMATECT®-L500 ist eine selbsttragende, zementgebundene Brandschutzbauplatte auf Basis von Calciumsilikat. PROMATECT®-L500 hat ein geringes Raumgewicht mit hoher Dämmwirkung, ist dimensionsstabil und lässt sich mit Holzbearbeitungswerkzeugen bearbeiten. Die Herstellung ist nach ISO 9001 zertifiziert.

Anwendungsgebiete

PROMATECT®-L500 wird verwendet für vorgefertigte Schachtelemente für Montageabgasanlagen für eine schnelle und sichere Bekleidung von Rauchgasleitungen nach MFeuVO. Weitere Bauteile für den baulichen Brandschutz nach DIN und EN sind nachgewiesen. PROMATECT®-L500 ist auch in Innenbereichen mit erhöhter Feuchtigkeit einsetzbar.

Besondere Hinweise

Der allgemeine bauaufsichtliche Nachweis der Brandschutzkonstruktion ist zu beachten.

Ergänzende Produkte

- Promat®-Imprägnierung 2000
- Promat®-SR-Imprägnierung
- Promat®-Kleber K84/500

PROMATECT®-L500

Artikeleinheit	Dicke	Länge	Breite	Gewicht *1		Palette	Materialnr.	Preis	per
Platte*2	20 mm	2.500 mm	1.200 mm	≈ 10,5 kg/m ²	49 ST	= 147 m ²	308726	55,30 €	m ²
Platte*2	25 mm	2.500 mm	1.200 mm	≈ 13,1 kg/m ²	40 ST	= 120 m ²	308727	77,85 €	m ²
Platte*2	30 mm	2.500 mm	1.200 mm	≈ 15,8 kg/m ²	32 ST	= 96 m ²	308728	101,35 €	m ²
Platte*2	35 mm	2.500 mm	1.200 mm	≈ 18,4 kg/m ²	28 ST	= 84 m ²	308730	110,55 €	m ²
Platte*2	40 mm	2.500 mm	1.200 mm	≈ 21,0 kg/m ²	25 ST	= 75 m ²	308731	116,60 €	m ²
Platte*2	50 mm	2.500 mm	1.200 mm	≈ 26,3 kg/m ²	20 ST	= 60 m ²	308746	138,00 €	m ²
Platte*2	52 mm	2.500 mm	1.200 mm	≈ 27,4 kg/m ²	19 ST	= 57 m ²	308747	176,75 €	m ²
Platte*2	60 mm	2.500 mm	1.200 mm	≈ 31,5 kg/m ²	16 ST	= 48 m ²	308748	203,85 €	m ²

*1 Für die Ermittlung von Montagegewichten gelten die Werte dieser Tabelle als Minimum.

*2 Platten im Standardformat. Sonderausführungen und Zuschnitte auf Anfrage.

Preisstellung Die Preise gelten für Standardformate FCA Werk - Incoterms 2020 - ausschließlich Bruchrisiko. Bei Abnahme von mindestens 5 Paletten Promat-Brandschutzbauplatten oder ab einem Auftragswert von 16.750,- Euro netto (Listenpreis) erfolgt die Lieferung in der Strecke CPT Bestimmungsort (BRD).

Verpackung Für Promat-Brandschutzbauplatten verwenden wir ausschließlich Promat-Mehrwegpaletten. Wir führen ein Palettenretourensistem ein. Im Rahmen dieses Systems werden die Paletten mit Etex-Zeichen, auf denen Promat-Platten geliefert werden, mit je 35 € bepfandet.

Promat®-Kleber K84 und K84/500

Mittelviskoser Einkomponenten-Klebstoff auf Wasserglasbasis



Brandverhalten

- nichtbrennbar A1 (DIN 4102)

Merkmale

- für verschiedene saugende Untergründe geeignet
- K84/500 ist farblich den Brandschutzbauplatten PROMATECT®-LS und -L500 angepasst
- Aushärtung erfolgt durch Luftzufuhr
- der Kleber ist frostfest eingestellt
- hoch ergiebig (bei vollflächiger Verklebung pro m² ≈ 1,2 kg bis 1,8 kg je nach Oberfläche)

Lieferform

gebrauchsfertiger Kleber (9 Monate haltbar)

Verkaufseinheit

Eimer, Inhalt: 15,0 kg,
Schlauchbeutel,
Inhalt: 1,0 kg (10 Stück/Karton)

Produktbeschreibung

Der Promat®-Kleber K84 ist ein anorganischer, lösungsmittelfreier Klebstoff auf Wasserglasbasis, modifiziert mit speziellen Füllstoffen. Das Produkt ist gebrauchsfertig angemischt und darf nicht verdünnt werden. Der Kleber ist dauerhaft wasserlöslich. Er spaltet im Brandfall keine gesundheitsschädlichen Stoffe ab.

Anwendungsgebiete

Zur Verklebung insbesondere von zementgebundenen Calciumsilikatbauplatten, Vermiculitplatten und Mineralwolle für alle Anwendungen. K84 und K84/500 sind nur im Innenbereich zu verwenden und vor Nässe und Kondenswasser zu schützen. Der Kleber kommt in Promat-Konstruktionen, wie zum Beispiel Bekleidungen für runde Stahlstützen mit PROMATECT®-FS-Rohrschalen oder bei

PROMATECT®-Lüftungs- und Entrauchungsleitungen, zum Einsatz.

Besondere Hinweise

Der allgemeine bauaufsichtliche Nachweis der Brandschutzkonstruktion ist zu beachten. Weitere Varianten, zum Beispiel für die maschinelle Verarbeitung oder für Platten aus technischem Calciumsilikat, auf Anfrage. Sicherheitsdatenblatt anfordern.

Promat®-Kleber K84

Artikeleinheit	Inhalt	Farbe	Verkaufseinheit		Palette	Materialnr.	Preis	per
Eimer	15,0 kg	hellgrau	1 ST	33 ST	= 495 kg	4039676	7,05 €	kg
Schlauchbeutel	1,0 kg	hellgrau	10 ST/Karton *1	600 ST	= 600 kg	4039670	8,35 €	kg

*1 Der Verkauf erfolgt nur in kompletten Verkaufseinheiten. Bestellungen werden entsprechend aufgerundet.

Promat®-Kleber K84 / 500

Artikeleinheit	Inhalt	Farbe	Verkaufseinheit		Palette	Materialnr.	Preis	per
Eimer	15,0 kg	hellbeige	1 ST	33 ST	= 495 kg	4039675	7,25 €	kg
Schlauchbeutel	1,0 kg	hellbeige	10 ST/Karton *1	600 ST	= 600 kg	4039671	8,95 €	kg

*1 Der Verkauf erfolgt nur in kompletten Verkaufseinheiten. Bestellungen werden entsprechend aufgerundet.

Preisstellung Die Preise gelten FCA Werk - Incoterms 2020. Ab einem Auftragswert von 1.000,- Euro netto (Listenpreis) erfolgt die Lieferung in der Strecke CPT Bestimmungsort (BRD).

Verpackung Einschließlich Standardverpackung. Zusätzliche Verpackungen für den Transport oder zum Schutz der Materialien werden in Rechnung gestellt. Bei Lieferung auf Euro-Paletten sind diese auszutauschen oder dem Spediteur zu bezahlen.

Promat®-Filler PRO

Spachtelmasse



Brandverhalten

- A1

Merkmale

- effiziente Arbeitsabläufe durch kurze Trocknungszeit (Verarbeitung ca. 3 Std.)
- hochergiebig
- sehr feinkörnig
- geringes Einfallverhalten

Lieferform

Trockenpulver
(ungeöffnet 9 Monate haltbar)

Verkaufseinheit

Sack, Inhalt: 20,0 kg

Produktbeschreibung

Die Promat®-Filler PRO Spachtelmasse eignet sich als leistungsfähiger Fugenfüller optimal für die Fugenverspachtelung von Promat®-Brandschutzplatten.

Geeignete Promat®-Brandschutzplatten

- PROMATECT®-H
 - PROMATECT®-L
 - PROMAXON®- Typ A
- weitere Plattenprodukte auf Anfrage

Besondere Hinweise

Weitere Informationen bei Anforderungen an die Oberflächenqualität erhalten Sie auf Anfrage. Sicherheitsdatenblatt anfordern.

Promat®-Filler PRO

Artikeleinheit	Inhalt	Verkaufseinheit	Palette	Materialnr.	Preis	per
Sack	20,0 kg	1 ST	54 ST = 1.080 kg	293840	4,15 €	kg
Preisstellung	Die Preise gelten für Standardformate FCA Werk - Incoterms 2020 - ausschließlich Bruchrisiko. Bei Abnahme von mindestens 5 Paletten Promat-Brandschutzbauplatten bzw. Spachtelmassen oder ab einem Auftragswert von 16.750,- Euro netto (Listenpreis) erfolgt die Lieferung in der Strecke CPT Bestimmungsort (BRD).					
Verpackung	Einschließlich Standardverpackung. Zusätzliche Verpackungen für den Transport oder zum Schutz der Materialien werden in Rechnung gestellt. Bei Lieferung auf Euro-Paletten sind diese auszutauschen oder dem Spediteur zu bezahlen.					

Promat®-Ready Mix PRO

Pastöse, gebrauchsfertige Fertigspachtelmasse



Brandverhalten

- A2-s1; d0

Merkmale

- für manuelle und maschinelle Verarbeitung (z. B. mit einem Airless-Gerät)
- auf Promat®-Brandschutzplatten getestet
- sofort einsetzbar
- leichtes Aufziehen und Abglätten
- auf Null ausziehbar
- lange Verarbeitungszeit
- erzielt hochwertige Oberflächen
- Oberflächenqualität: Q1 bis Q3

Lieferform

gebrauchsfertige Masse
(ungeöffnet 12 Monate haltbar)

Verkaufseinheit

Kunststoffeimer, Inhalt: 10,0 kg, 20,0 kg

Produktbeschreibung

Die Promat®-Ready Mix PRO Fertigspachtelmasse eignet sich als gebrauchsfertiger Fugenfüller für die manuelle und maschinelle Fugenverspachtelung von Promat®-Brandschutzplatten.

Anwendungsgebiete

Promat®-Ready Mix PRO Fertigspachtelmasse dient zum Füllen und Glätten von Plattenfugen, Löchern und Rissen in Wänden, Decken und Bekleidungen. Vollflächiges Verspachteln von Plattenflächen und anderen mineralischen Baustoffen ist genauso möglich wie das Verspachteln von Bauteilfugen und -ecken, Schraubenköpfen und Klammerrücken. Promat®-Ready Mix PRO Fertigspachtelmasse ist nur im Innenbereich zu verwenden.

Besondere Hinweise

Weitere Informationen bei Anforderungen an die Oberflächenqualität erhalten Sie auf Anfrage. Sicherheitsdatenblatt anfordern.

Ergänzende Produkte

- PROMATECT®-H
 - PROMATECT®-L
 - PROMAXON®- Typ A
- weitere Plattenprodukte auf Anfrage

Promat®-Ready Mix PRO

Artikeleinheit	Inhalt	Konsistenz	Verkaufseinheit	Palette	Materialnr.	Preis	per
Eimer	10,0 kg	pastös	1 ST	52 ST = 520 kg	291055	4,80 €	kg
Eimer	20,0 kg	pastös	1 ST	32 ST = 640 kg	291041	4,15 €	kg

Preisstellung Die Preise gelten für Standardformate FCA Werk - Incoterms 2020 - ausschließlich Bruchrisiko. Bei Abnahme von mindestens 5 Paletten Promat-Brandschutzbauplatten bzw. Spachtelmassen oder ab einem Auftragswert von 16.750,- Euro netto (Listenpreis) erfolgt die Lieferung in der Strecke CPT Bestimmungsort (BRD).

Verpackung Einschließlich Standardverpackung. Zusätzliche Verpackungen für den Transport oder zum Schutz der Materialien werden in Rechnung gestellt. Bei Lieferung auf Euro-Paletten sind diese auszutauschen oder dem Spediteur zu bezahlen.

Promat®-Imprägnierung 2000

Imprägnierungsmittel auf Basis von Silikaten, zur Hydrophobierung



Merkmale

- zur Hydrophobierung gegen Schlagregen, Regennässe und Spritzwasser
- Einsatz fachgerecht imprägnierter Platten im Außenbereich ohne weitere Beschichtungen
- ideal für PROMATECT®-H, -L, -LS und -L500
- Wasserdampfdiffusion der imprägnierten Fläche wird nicht beeinträchtigt
- sofortige Verarbeitbarkeit, kein Anmischen nötig
- hochergiebig, lange Verarbeitungszeit

Lieferform

gebrauchsfertige Flüssigkeit
(12 Monate haltbar)

Verkaufseinheit

Kanister, Inhalt: 10,0 l

Produktbeschreibung

Die Promat®-Imprägnierung 2000 ist ein lösungsmittelfreies Imprägnierungsmittel auf der Basis von Silikaten. Das Produkt ist gebrauchsfertig angemischt und darf nicht verdünnt werden.

Anwendungsgebiete

Mit der Promat®-Imprägnierung 2000 wird eine zuverlässige Hydrophobierung zement-

gebundener Silikatbauplatten gegen Schlagregen, Regennässe und Spritzwasser erzielt. Gleichzeitig festigt die Imprägnierung durch ihre große Tiefenwirkung den Untergrund. Sie ist ideal für die Brandschutzbauplatten PROMATECT®-H, -L, -L500 und -LS geeignet. Fachgerecht imprägnierte Platten können im Außenbereich ohne weitere Beschichtungen eingesetzt werden, wobei horizontale und schräge Flächen zum Beispiel durch Zink-

blech oder andere geeignete Maßnahmen abgedeckt werden.

Besondere Hinweise

Informationen wegen einer farblichen Beschichtung vor bzw. nach der Imprägnierung auf Anfrage. Sicherheitsdatenblatt anfordern.

Promat®-Imprägnierung 2000

Artikeleinheit	Inhalt *1	Farbe	Verkaufseinheit	Palette	Materialnr.	Preis per
Kanister	10,0 ℓ	hellblau	1 ST	40 ST	= 400 ℓ	4039908 26,40 € ℓ

*1 Die Imprägnierung darf nicht verdünnt werden.

Preisstellung Die Preise gelten FCA Werk - Incoterms 2020. Ab einem Auftragswert von 1.000,- Euro netto (Listenpreis) erfolgt die Lieferung in der Strecke CPT Bestimmungsort (BRD).

Verpackung Einschließlich Standardverpackung. Zusätzliche Verpackungen für den Transport oder zum Schutz der Materialien werden in Rechnung gestellt. Bei Lieferung auf Euro-Paletten sind diese auszutauschen oder dem Spediteur zu bezahlen.

Promat®-SR-Imprägnierung

Imprägnierungsmittel auf Basis von Silikaten, zum Schutz vor aggressiven Medien



Merkmale

- zum Schutz vor verschiedenen chemisch wirksamen Stoffen sowie vor Fetten und Ölen
- Einsatz fachgerecht imprägnierter Platten zum Beispiel in Anlagen der chemischen Industrie
- ideal für PROMATECT®-H, -L, -LS und -L500
- Wasserdampfdiffusion der imprägnierten Fläche wird nicht beeinträchtigt
- sofortige Verarbeitbarkeit, kein Anmischen nötig
- hoch ergiebig, lange Bearbeitungszeiten

Lieferform

gebrauchsfertige Flüssigkeit
(12 Monate haltbar)

Verkaufseinheit

Kanister, Inhalt: 10,0 l

Produktbeschreibung

Die Promat®-SR-Imprägnierung ist ein lösungsmittelfreies Imprägnierungsmittel auf der Basis von Silikaten. Das Produkt ist gebrauchsfertig angemischt und darf nicht verdünnt werden.

Anwendungsgebiete

Mit der Promat®-SR-Imprägnierung wird ein zuverlässiger Schutz zementgebundener Silikatbauplatten gegen aggressive Medien erzielt. Gleichzeitig festigt die Imprägnierung durch ihre große Tiefenwirkung den Untergrund. Sie ist ideal für die Brandschutzbauplatten PROMATECT®-H, -L, -L500 und -LS geeignet. Die Promat®-SR-Imprägnierung wird im Innenbereich eingesetzt, zum Beispiel

bei PROMATECT®-Lüftungsleitungen für Abluftanlagen der chemischen Industrie, in Laboratorien, Kliniken usw.

Besondere Hinweise

Informationen zum Schutz vor weiteren als den in den technischen Daten angegebenen Medien auf Anfrage. Sicherheitsdatenblatt anfordern.

Promat®-SR-Imprägnierung

Artikeleinheit	Inhalt *1	Farbe	Verkaufseinheit	Palette	Materialnr.	Preis per
Kanister	10,0 ℓ	blau	1 ST	40 ST	= 400 ℓ	4039910 27,70 € ℓ

*1 Die Imprägnierung darf nicht verdünnt werden.

Preisstellung Die Preise gelten FCA Werk - Incoterms 2020. Ab einem Auftragswert von 1.000,- Euro netto (Listenpreis) erfolgt die Lieferung in der Strecke CPT Bestimmungsort (BRD).

Verpackung Einschließlich Standardverpackung. Zusätzliche Verpackungen für den Transport oder zum Schutz der Materialien werden in Rechnung gestellt. Bei Lieferung auf Euro-Paletten sind diese auszutauschen oder dem Spediteur zu bezahlen.

PROMAGLAS®

Brandschutzglas als Verbund aus Glasscheiben und mehreren Brandschutzschichten



Merkmale

- UV-beständig durch spezielle Folien (je nach Typ)
- Standard-Glasaufbau mit dünnen Nennstärken
- Glasaufbau variabel änderbar
- Weißglas, Strukturgläser, Ätzungen o. Ä. lieferbar
- zur Herstellung von Glaswänden in Pfosten-Riegel-Bauweise oder als Glaselemente in Wänden
- Isolierglas mit $U_g 1,1 \text{ W/m}^2 \times \text{K}$
- große Scheibenabmessungen möglich

Lieferform

Glasscheibe in Fixmaßen gemäß Bestellung

Abmessungen

$(b \times l) \geq 100 \text{ mm} \times \geq 100 \text{ mm}$,
 $\leq 1.400 \text{ mm} \times \leq 3.000 \text{ mm}$ (typenabhängig)

Produktbeschreibung

PROMAGLAS® ist ein Verbund aus mehreren Glasscheiben mit dazwischen liegenden Brandschutzschichten, die im Brandfall aufschäumen. Sie bilden eine hochwirksame Dämmung, die den Durchgang von Wärmestrahlung und damit die Entzündung von brennbaren Materialien auf der feuerabgewandten Seite verhindert.

Anwendungsgebiete

PROMAGLAS® wird für Promat-Brandschutzverglasungen G 30 bis F 90 im Innern von Gebäuden eingesetzt. Es ermöglicht Glaswände mit großen Öffnungsgrößen zwischen den Pfosten und Riegeln oder als Einzelscheiben in Wänden. Mit PROMAGLAS® 15 für G 30-Verglasungen wird zudem das Kriterium der Wärmedämmung über 15 Minuten Branddauer erfüllt. Ebenfalls nachgewiesen ist die Standsicherheit bei Gedrängelasten nach

DIN 4103 und als absturzsichernde Verglasung nach TRAV und der DIN 18008. Bei benachbarten Räumen mit größerem Temperaturunterschied oder besonderen Anforderungen an den Schallschutz können u. a. Isoliergläser eingesetzt werden.

Ergänzende Produkte

- Promat®-SYSTEMGLAS-Silikon
- Promat®-Vorleiband

PROMAGLAS® 15

Glasaufbau	Glas *1	Glasmaß a *2	Glasmaß b *2	Nennstärke	Gewicht	Materialnr.	Preis	per
Monoscheibe *3	Typ 1-0	100-2.900 mm	100-1.400 mm	12 mm	≈ 27 kg/m ²	4038303	249,00 €	m ²
Monoscheibe, 1-seitig UV-Schutz	Typ 2-0	100-2.800 mm	200-1.400 mm	12 mm	≈ 28 kg/m ²	4038305	315,00 €	m ²

*1 Weitere Typen und Sonderausführungen auf Anfrage.

*2 Angegeben sind die möglichen Produktionsmaße. Das Länge-Breite-Verhältnis darf maximal 10:1 betragen. Die Lieferung erfolgt in Fixmaßen gemäß Bestellung. Geben Sie die Breite und Höhe entsprechend der Einbausituation an. Eine Nachbearbeitung vor Ort ist nicht möglich. Mindestberechnungsfläche: 0,30 m²/Scheibe.

*3 Vor UV-Einstrahlung schützen.

Preisstellung

Die Preise gelten für rechteckige Scheiben FCA Werk - Incoterms 2020 - ohne Entladen.
Je Lieferung berechnen wir eine Frachtkostenpauschale in Höhe von 90,- Euro.

Verpackung

Einschließlich Standardverpackung. Das Glas ist in Kisten verpackt. Nach unserer Wahl können auch Mehrweg- oder Einweggestelle zum Einsatz kommen. Zusätzliche Verpackungen für den Transport oder zum Schutz der Materialien werden in Rechnung gestellt.

Besondere Hinweise

Promat-Brandschutzgläser werden in Fixmaßen einbaufertig geliefert. Eine Nachbearbeitung vor Ort ist nicht zulässig.
„Technische Hinweise, Transport/Lagerung und Montagerichtlinien bei Promat-Brandschutzgläsern“ gelten zusätzlich zu unseren AGB.
Das Glas ist auf dem Transport zu der von Ihnen angegebenen Lieferanschrift, die in der Auftragsbestätigung aufgeführt ist, gegen Beschädigungen und Bruch versichert. Die Kosten der Versicherung trägt Promat.

PROMAGLAS® 30

Glasaufbau	Glas *1	Glasmaß a *2	Glasmaß b *2	Nennstärke	Gewicht	Materialnr.	Preis	per
Monoscheibe *3	Typ 1-0	100-2.900 mm	100-1.400 mm	17 mm	≈ 40 kg/m ²	4038256	479,00 €	m ²
Isolierglasscheibe *4, 1-seitig UV-Schutz	Typ 3-4	400-2.800 mm	200-1.400 mm	36 mm	≈ 63 kg/m ²	4038275	721,00 €	m ²
Monoscheibe, 1-seitig UV-Schutz	Typ 5-0	100-1.900 mm	100-1.500 mm	17 mm	≈ 38 kg/m ²	4038279	545,00 €	m ²
Monoscheibe, 2-seitig UV-Schutz	Typ 10-0	100-3.000 mm	100-1.400 mm	21 mm	≈ 46 kg/m ²	4038261	617,00 €	m ²
Monoscheibe, 2-seitig UV-Schutz	Typ 20-0	100-3.000 mm	100-1.400 mm	25 mm	≈ 56 kg/m ²	4038267	617,00 €	m ²

*1 Weitere Typen und Sonderausführungen auf Anfrage.

*2 Angegeben sind die möglichen Produktionsmaße. Das Länge-Breite-Verhältnis darf maximal 10:1 betragen. Die Lieferung erfolgt in Fixmaßen gemäß Bestellung. Geben Sie die Breite und Höhe entsprechend der Einbausituation an. Eine Nachbearbeitung vor Ort ist nicht möglich.
Mindestberechnungsfläche: 0,30 m²/Scheibe.

*3 Vor UV-Einstrahlung schützen.

*4 Scheibenzwischenraum 9 mm. Abweichende Ausführung auf Anfrage.

Preisstellung	Die Preise gelten für rechteckige Scheiben FCA Werk - Incoterms 2020 - ohne Entladen. Je Lieferung berechnen wir eine Frachtkostenpauschale in Höhe von 90,- Euro.
Verpackung	Einschließlich Standardverpackung. Das Glas ist in Kisten verpackt. Nach unserer Wahl können auch Mehrweg- oder Einweggestelle zum Einsatz kommen. Zusätzliche Verpackungen für den Transport oder zum Schutz der Materialien werden in Rechnung gestellt.
Besondere Hinweise	Promat-Brandschutzgläser werden in Fixmaßen einbaufertig geliefert. Eine Nachbearbeitung vor Ort ist nicht zulässig. „Technische Hinweise, Transport/Lagerung und Montagerichtlinien bei Promat-Brandschutzgläsern“ gelten zusätzlich zu unseren AGB. Das Glas ist auf dem Transport zu der von Ihnen angegebenen Lieferanschrift, die in der Auftragsbestätigung aufgeführt ist, gegen Beschädigungen und Bruch versichert. Die Kosten der Versicherung trägt Promat.

PROMAGLAS® 60/25

Glasaufbau	Glas *1	Glasmaß a *2	Glasmaß b *2	Nennstärke	Gewicht	Materialnr.	Preis	per
Monoscheibe *3	Typ 1-0	100-2.800 mm	100-1.400 mm	25 mm	≈ 60 kg/m ²	4038240	999,00 €	m ²
Monoscheibe, 1-seitig UV-Schutz	Typ 2-0	100-2.800 mm	100-1.400 mm	29 mm	≈ 68 kg/m ²	4038244	1.065,00 €	m ²
Isolierglasscheibe *4, 1-seitig UV-Schutz	Typ 3-4	400-2.800 mm	200-1.500 mm	44 mm	≈ 83 kg/m ²	4038248	1.241,00 €	m ²

*1 Weitere Typen und Sonderausführungen auf Anfrage.

*2 Angegeben sind die möglichen Produktionsmaße. Das Länge-Breite-Verhältnis darf maximal 10:1 betragen.

Die Lieferung erfolgt in Fixmaßen gemäß Bestellung. Geben Sie die Breite und Höhe entsprechend der Einbausituation an.

Eine Nachbearbeitung vor Ort ist nicht möglich. Mindestberechnungsfläche: 0,30 m²/Scheibe.

*3 Vor UV-Einstrahlung schützen.

*4 Scheibenzwischenraum 9 mm. Abweichende Ausführung auf Anfrage.

Preisstellung	Die Preise gelten für rechteckige Scheiben FCA Werk - Incoterms 2020 - ohne Entladen. Je Lieferung berechnen wir eine Frachtkostenpauschale in Höhe von 90,- Euro.
Verpackung	Einschließlich Standardverpackung. Das Glas ist in Kisten verpackt. Nach unserer Wahl können auch Mehrweg- oder Einweggestelle zum Einsatz kommen. Zusätzliche Verpackungen für den Transport oder zum Schutz der Materialien werden in Rechnung gestellt.
Besondere Hinweise	Promat-Brandschutzgläser werden in Fixmaßen einbaufertig geliefert. Eine Nachbearbeitung vor Ort ist nicht zulässig. „Technische Hinweise, Transport/Lagerung und Montagerichtlinien bei Promat-Brandschutzgläsern“ gelten zusätzlich zu unseren AGB. Das Glas ist auf dem Transport zu der von Ihnen angegebenen Lieferanschrift, die in der Auftragsbestätigung aufgeführt ist, gegen Beschädigungen und Bruch versichert. Die Kosten der Versicherung trägt Promat.

PROMAGLAS® 90/35

Glasaufbau	Glas *1	Glasmäß a *2	Glasmäß b *2	Nennstärke	Gewicht	Materialnr.	Preis	per
Monoscheibe *3	Typ 1-0	100-2.800 mm	100-1.400 mm	35 mm	≈ 77 kg/m ²	4038210	1.277,00 €	m ²
Monoscheibe, 1-seitig UV-Schutz	Typ 2-0	100-2.800 mm	100-1.400 mm	39 mm	≈ 85 kg/m ²	4038214	1.350,00 €	m ²
Isolierglasscheibe *4, 1-seitig UV-Schutz	Typ 3-4	400-2.800 mm	200-1.500 mm	54 mm	≈ 100 kg/m ²	4038219	1.525,00 €	m ²
Monoscheibe, 2-seitig UV-Schutz	Typ 10-0	100-2.800 mm	100-1.400 mm	42 mm	≈ 93 kg/m ²	4038213	1.422,00 €	m ²

*1 Weitere Typen und Sonderausführungen auf Anfrage.

*2 Angegeben sind die möglichen Produktionsmaße. Das Länge-Breite-Verhältnis darf maximal 10:1 betragen.

Die Lieferung erfolgt in Fixmaßen gemäß Bestellung. Geben Sie die Breite und Höhe entsprechend der Einbausituation an.

Eine Nachbearbeitung vor Ort ist nicht möglich. Mindestberechnungsfläche: 0,30 m²/Scheibe.

*3 Vor UV-Einstrahlung schützen.

*4 Scheibenzwischenraum 9 mm. Abweichende Ausführung auf Anfrage.

Preisstellung	Die Preise gelten für rechteckige Scheiben FCA Werk - Incoterms 2020 - ohne Entladen. Je Lieferung berechnen wir eine Frachtkostenpauschale in Höhe von 90,- Euro.
Verpackung	Einschließlich Standardverpackung. Das Glas ist in Kisten verpackt. Nach unserer Wahl können auch Mehrweg- oder Einweggestelle zum Einsatz kommen. Zusätzliche Verpackungen für den Transport oder zum Schutz der Materialien werden in Rechnung gestellt.
Besondere Hinweise	Promat-Brandschutzgläser werden in Fixmaßen einbaufertig geliefert. Eine Nachbearbeitung vor Ort ist nicht zulässig. „Technische Hinweise, Transport/Lagerung und Montagerichtlinien bei Promat-Brandschutzgläsern“ gelten zusätzlich zu unseren AGB. Das Glas ist auf dem Transport zu der von Ihnen angegebenen Lieferanschrift, die in der Auftragsbestätigung aufgeführt ist, gegen Beschädigungen und Bruch versichert. Die Kosten der Versicherung trägt Promat.

PROMAGLAS® - Beispiele optischer Scheibenvarianten



Matte Folie (VSG)



Oberfläche geätzt

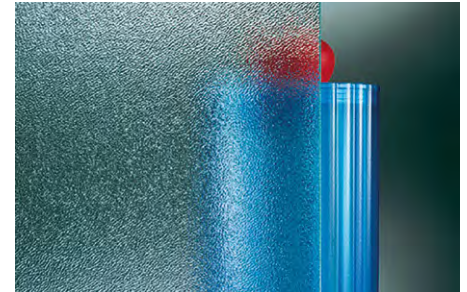

Struktur crepi (Ornament 504)

PROMAGLAS®-Montagesets

Sets für Promat-Brandschutzverglasungen als Glaselement

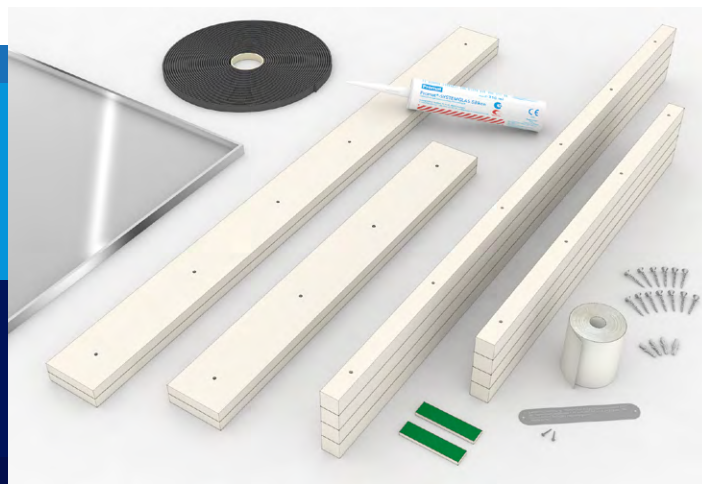

Merkmale

- Glasscheibe PROMAGLAS® bzw. PROMAGLAS® F1 mit allem Zubehör und vorkonfektionierten Teilen
- als Einzelscheibenverglasung (Glaselement)
- für Bauöffnungsmaß gemäß Bestellung
- zugelassen zum Einbau in Massiv- bzw. Metallständerwände (bei Bestellung angeben)
- Konstruktion statisch nachgewiesen für Gedrängelasten nach DIN 4103

Lieferform

montagefertiges Komplettsset

Verkaufseinheit

Karton, Inhalt: 1 Set (Glas separat)

Abmessungen

für BÖM (konstruktionsabhängig)
≥ 500 mm × ≥ 500 mm,
≤ 1.500 mm × ≤ 3.400 mm

Produktbeschreibung

Die PROMAGLAS®-Montagesets sind vorkonfektionierte, einteilige Glaselemente, bestehend aus einer Glasscheibe PROMAGLAS® bzw. PROMAGLAS® F1 und Plattenstreifen als Rahmen inklusive aller Verbindungs- und Abdichtungsmaterialien. Das Glas wird separat in Kisten verpackt, die anderen Materialien des Montagesets zusammen in einem festen Karton geliefert.

Anwendungsgebiete

Mit den PROMAGLAS®-Montagesets lassen sich Glaselemente gemäß Konstruktionen 385.45, 385.95, 485.16 und 485.76 in brandschutztechnisch klassifizierte Wände im Innern von Gebäuden zur Schaffung von Lichtöffnungen einbauen. Die Ausbreitung von Feuer und Rauch wird verhindert und je nach Brandschutzglas entsprechend die Klassifizierung G 30 bis F 90 erreicht.

Besondere Hinweise

Der jeweilige allgemeine bauaufsichtliche Nachweis ist zu beachten. Zulassungskonforme Befestigungsmittel passend zur jeweiligen Wandart sind bauseits zu stellen. Über die Zulässigkeit von G-Verglasungen in brandschutztechnisch klassifizierten Wänden entscheidet die zuständige Baubehörde. Weitere Informationen auf: www.promat.com/de-de/brandschutz

PROMAGLAS®-Montageset G30

BÖM *1	500 mm	600 mm	700 mm	800 mm	900 mm	1.000 mm	1.100 mm	1.200 mm
500 mm	370 €	372 €	381 €	392 €	406 €	418 €	429 €	452 €
600 mm	372 €	377 €	392 €	398 €	416 €	429 €	443 €	465 €
700 mm	381 €	392 €	402 €	404 €	436 €	462 €	493 €	529 €
800 mm	392 €	398 €	404 €	416 €	471 €	504 €	545 €	576 €
900 mm	406 €	416 €	436 €	471 €	508 €	549 €	590 €	629 €
1.000 mm	418 €	429 €	462 €	504 €	549 €	591 €	635 €	677 €
1.100 mm	429 €	443 €	493 €	545 €	590 €	635 €	682 €	732 €
1.200 mm	452 €	465 €	529 €	576 €	629 €	677 €	732 €	784 €

Artikeleinheit	Lieferumfang *2	Glas *3	Materialnr.	Preis	per
Set	abhängig von Bauöffnungsmaß (BÖM), Wandtyp und -dicke	Typ 1-0	86725	s. Tabelle	ST

*1 Für Zwischengrößen gilt das nächstliegende Maß nach mathematischer Auf- bzw. Abrundung.

Die Lieferung der Scheiben erfolgt in Fixmaßen gemäß Bestellung.

Eine Nachbearbeitung vor Ort ist nicht möglich. PROMATECT®-H Streifen > 1.000 mm werden geteilt geliefert.

*2 Bitte geben Sie bei der Bestellung die Höhe und Breite (BÖM), den Wandtyp und die Wanddicke an. Im Lieferumfang enthalten sind alle für die Montage benötigten Teile:

1 Scheibe PROMAGLAS® 15, Leibungsstreifen und Glashalteleisten aus PROMATECT®-H, Verglasungsklötzchen, Vorlegeband, Promat®-SYSTEMGLAS-Silikon,

Befestigungsmittel zzgl. Kennzeichnungsschild und ABG.

Der Einbau erfolgt gemäß ABG Nr. Z-19.14-1801 (Konstruktion 485.16).

*3 Vor UV-Einstrahlung schützen. Alternativ gilt für Typ 2-0 ein Aufpreis von 59,- € per m².

Preisstellung	Die Preise gelten für rechteckige Scheiben FCA Werk - Incoterms 2020 - ohne Entladen. Je Lieferung berechnen wir eine Frachtkostenpauschale in Höhe von 90,- Euro.
Verpackung	Einschließlich Standardverpackung. Das Glas ist in Kisten verpackt. Nach unserer Wahl können auch Mehrweg- oder Einweggestelle zum Einsatz kommen. Die Zubehörmaterialien sind in Kartons verpackt. Zusätzliche Verpackungen für den Transport oder zum Schutz der Materialien werden in Rechnung gestellt. Bei Lieferung auf Euro-Paletten sind diese auszutauschen oder dem Spediteur zu bezahlen.
Besondere Hinweise	„Technische Hinweise, Transport/Lagerung und Montagerichtlinien bei Promat-Brandschutzgläsern“ gelten zusätzlich zu unseren AGB.

PROMAGLAS®-Montageset F1-30

BÖM #1	600 mm	700 mm	800 mm	900 mm	1.000 mm	1.100 mm	1.200 mm	1.300 mm	1.400 mm	1.500 mm
600 mm	487 €	487 €	501 €	530 €	569 €	605 €	642 €	695 €	733 €	766 €
700 mm	487 €	520 €	557 €	601 €	641 €	685 €	730 €	780 €	823 €	867 €
800 mm	501 €	557 €	604 €	652 €	698 €	746 €	797 €	856 €	904 €	949 €
900 mm	530 €	601 €	652 €	700 €	755 €	810 €	864 €	929 €	979 €	1.037 €
1.000 mm	569 €	641 €	698 €	755 €	813 €	876 €	927 €	1.001 €	1.062 €	1.118 €
1.100 mm	605 €	685 €	746 €	810 €	876 €	932 €	999 €	1.076 €	1.136 €	1.204 €
1.200 mm	642 €	730 €	797 €	864 €	927 €	999 €	1.067 €	1.148 €	1.217 €	1.283 €
1.300 mm	695 €	780 €	856 €	929 €	1.001 €	1.076 €	1.148 €	1.227 €	1.302 €	1.375 €
1.400 mm	733 €	823 €	904 €	979 €	1.062 €	1.136 €	1.217 €	1.302 €	1.378 €	1.461 €
1.500 mm	766 €	867 €	949 €	1.037 €	1.118 €	1.204 €	1.283 €	1.375 €	1.461 €	1.546 €
1.600 mm	806 €	908 €	999 €	1.085 €	1.179 €	1.264 €	1.353 €	1.448 €	1.536 €	1.630 €
1.700 mm	843 €	952 €	1.051 €	1.138 €	1.231 €	1.329 €	1.421 €	1.520 €	1.615 €	1.711 €
1.800 mm	884 €	992 €	1.093 €	1.195 €	1.291 €	1.389 €	1.489 €	1.592 €	1.691 €	1.791 €
1.900 mm	919 €	1.039 €	1.138 €	1.247 €	1.351 €	1.452 €	1.559 €	1.668 €	1.773 €	1.879 €
2.000 mm	971 €	1.092 €	1.206 €	1.313 €	1.422 €	1.529 €	1.644 €	1.755 €	1.867 €	1.977 €
2.100 mm	1.000 €	1.132 €	1.247 €	1.362 €	1.474 €	1.590 €	1.704 €	1.821 €	1.936 €	2.054 €
2.200 mm	1.038 €	1.177 €	1.297 €	1.418 €	1.535 €	1.655 €	1.776 €	1.896 €	2.017 €	2.139 €
2.300 mm	1.080 €	1.219 €	1.348 €	1.472 €	1.597 €	1.721 €	1.846 €	1.971 €	2.098 €	2.225 €
2.400 mm	1.117 €	1.264 €	1.397 €	1.528 €	1.656 €	1.785 €	1.917 €	2.043 €	2.177 €	2.309 €
2.500 mm	1.155 €	1.307 €	1.448 €	1.581 €	1.716 €	1.850 €	1.987 €	2.120 €	2.255 €	2.394 €
2.600 mm	1.194 €	1.352 €	1.496 €	1.637 €	1.776 €	1.916 €	2.057 €	2.195 €	2.335 €	2.479 €

Es gelten ausschließlich unsere aktuellen Allgemeinen Geschäftsbedingungen (Verkaufsbedingungen). Rechnungen sind sofort fällig. Die Mehrwertsteuer ist in den genannten Preisen nicht enthalten. Sie wird in der Rechnung gesondert ausgewiesen.

PROMAGLAS®-Montageset F1-30

BÖM *1	600 mm	700 mm	800 mm	900 mm	1.000 mm	1.100 mm	1.200 mm	1.300 mm	1.400 mm	1.500 mm
2.700 mm	1.234 €	1.397 €	1.546 €	1.691 €	1.836 €	1.980 €	2.127 €	2.268 €	2.415 €	2.568 €
2.800 mm	1.273 €	1.440 €	1.597 €	1.746 €	1.896 €	2.044 €	2.198 €	2.343 €	2.496 €	2.649 €
2.900 mm	1.311 €	1.485 €	1.645 €	1.802 €	1.957 €	2.109 €	2.268 €	2.417 €	2.576 €	2.737 €
3.000 mm	1.350 €	1.531 €	1.694 €	1.857 €	2.016 €	2.174 €	2.339 €	2.491 €	2.657 €	2.820 €
3.100 mm *4	1.383 €	1.572 €	1.745 €	1.912 €	2.076 €	2.239 €	2.408 €	2.568 €	2.737 €	2.907 €
3.200 mm *4	1.419 €	1.615 €	1.796 €	1.966 €	2.136 €	2.305 €	2.479 €	2.642 €	2.816 €	2.991 €
3.300 mm *4	1.457 €	1.660 €	1.845 €	2.021 €	2.197 €	2.370 €	2.549 €	2.715 €	2.897 €	3.077 €
3.400 mm *4	1.496 €	1.704 €	1.895 €	2.076 €	2.255 €	2.436 €	2.620 €	2.790 €	2.975 €	3.161 €

Artikeleinheit	Lieferumfang *2	Glas *3	Materialnr.	Preis	per
Set	abhängig von Bauöffnungsmaß (BÖM), Wandtyp und -dicke	Typ 6/12/6	145443	s. Tabelle	ST

*1 Für Zwischengrößen gilt das nächstliegende Maß nach mathematischer Auf- bzw. Abrundung.

Die Lieferung der Scheiben erfolgt in Fixmaßen gemäß Bestellung. Eine Nachbearbeitung vor Ort ist nicht möglich.

PROMATECT®-H Streifen > 1.000 mm werden geteilt geliefert.

*2 Bitte geben Sie bei der Bestellung die Höhe und Breite (BÖM), den Wandtyp und die Wanddicke an. Im Lieferumfang enthalten sind alle für die Montage benötigten Teile: 1 Scheibe PROMAGLAS® F1-30, Leibungstreifen und Gshalteleisten aus PROMATECT®-H, Verglasungsklotzchen, Vorlegeband, Promat®-SYSTEMGLAS-Silikon, Befestigungsmittel zzgl. Kennzeichnungsschild und ABG. Der Einbau erfolgt gemäß ABG Nr. Z-19.14-2244 (Konstruktion 385.45)

*3 Preise für abweichende Typen auf Anfrage

*4 Bauöffnungsmaße > 3.000 mm sind nur für den Quereinbau der Scheibe zulässig

Preisstellung	Die Preise gelten für rechteckige Scheiben FCA Werk - Incoterms 2020 - ohne Entladen. Je Lieferung berechnen wir eine Frachtkostenpauschale in Höhe von 90,- Euro.
Verpackung	Einschließlich Standardverpackung. Das Glas ist in Kisten verpackt. Nach unserer Wahl können auch Mehrweg- oder Einweggestelle zum Einsatz kommen. Die Zubehörmaterialien sind in Kartons verpackt. Zusätzliche Verpackungen für den Transport oder zum Schutz der Materialien werden in Rechnung gestellt. Bei Lieferung auf Euro-Paletten sind diese auszutauschen oder dem Spediteur zu bezahlen.
Besondere Hinweise	„Technische Hinweise, Transport/Lagerung und Montagerichtlinien bei Promat-Brandschutzgläsern“ gelten zusätzlich zu unseren AGB.

PROMAGLAS®-Montageset 60

BÖM *3	500 mm	600 mm	700 mm	800 mm	900 mm	1.000 mm	1.100 mm	1.200 mm
500 mm	504 €	509 €	572 €	637 €	706 €	768 €	834 €	901 €
600 mm	509 €	569 €	660 €	736 €	817 €	898 €	974 €	1.050 €
700 mm	572 €	660 €	763 €	852 €	941 €	1.038 €	1.124 €	1.216 €
800 mm	637 €	736 €	852 €	953 €	1.055 €	1.158 €	1.262 €	1.362 €
900 mm	706 €	817 €	941 €	1.055 €	1.164 €	1.282 €	1.399 €	1.512 €
1.000 mm	768 €	898 €	1.038 €	1.158 €	1.282 €	1.411 €	1.532 €	1.657 €
1.100 mm	834 €	974 €	1.124 €	1.262 €	1.399 €	1.532 €	1.672 €	1.808 €
1.200 mm	901 €	1.050 €	1.216 €	1.362 €	1.512 €	1.657 €	1.808 €	1.957 €
1.300 mm	976 €	1.137 €	1.311 €	1.472 €	1.632 €	1.797 €	1.958 €	2.120 €
1.400 mm	1.043 €	1.214 €	1.400 €	1.572 €	1.742 €	1.923 €	2.096 €	2.269 €
1.500 mm	1.105 €	1.292 €	1.487 €	1.672 €	1.855 €	2.051 €	2.233 €	2.416 €
1.600 mm	1.170 €	1.367 €	1.577 €	1.770 €	1.966 €	2.173 €	2.371 €	2.568 €
1.700 mm	1.239 €	1.443 €	1.665 €	1.878 €	2.078 €	2.298 €	2.507 €	2.716 €
1.800 mm	1.303 €	1.521 €	1.754 €	1.973 €	2.195 €	2.425 €	2.644 €	2.865 €
1.900 mm	1.370 €	1.597 €	1.846 €	2.075 €	2.308 €	2.549 €	2.778 €	3.011 €
2.000 mm	1.449 €	1.690 €	1.946 €	2.189 €	2.433 €	2.691 €	2.932 €	3.177 €
2.100 mm	1.474 €	1.767 €	2.063 €	2.357 €	2.649 €	2.959 €	3.255 €	3.550 €
2.200 mm	1.545 €	1.851 €	2.160 €	2.469 €	2.776 €	3.100 €	3.407 €	3.718 €
2.300 mm	1.613 €	1.935 €	2.259 €	2.580 €	2.902 €	3.239 €	3.563 €	3.889 €

PROMAGLAS®-Montageset 60

Artikeleinheit	Lieferumfang *2	Glas *3	Materialnr.	Preis	per
Set	abhängig von Bauöffnungsmaß (BÖM), Wandtyp und -dicke	Typ 1-0	86722	s. Tabelle	ST
<p>*1 Für Zwischengrößen gilt das nächstliegende Maß nach mathematischer Auf- bzw. Abrundung. Die Lieferung der Scheiben erfolgt in Fixmaßen gemäß Bestellung. Eine Nachbearbeitung vor Ort ist nicht möglich. PROMATECT®-H Streifen > 1.000 mm werden geteilt geliefert.</p> <p>*2 Bitte geben Sie bei der Bestellung die Höhe und Breite (BÖM), den Wandtyp und die Wanddicke an. Im Lieferumfang enthalten sind alle für die Montage benötigten Teile: 1 Scheibe PROMAGLAS® 60/25, Leibungsstreifen und Gashalteleisten aus PROMATECT®-H, Verglasungsklötzchen, Vorlegeband, Promat®-SYSTEMGLAS-Silikon, Befestigungsmittel zzgl. Kennzeichnungsschild und ABG. Der Einbau erfolgt gemäß ABG Nr. Z-19.14-1222 (Konstruktion 485.76).</p> <p>*3 Vor UV-Einstrahlung schützen. Alternativ gilt für Typ 2-0 ein Aufpreis von 59,- € per m².</p>					
Preisstellung	Die Preise gelten für rechteckige Scheiben FCA Werk - Incoterms 2020 - ohne Entladen. Je Lieferung berechnen wir eine Frachtkostenpauschale in Höhe von 90,- Euro.				
Verpackung	Einschließlich Standardverpackung. Das Glas ist in Kisten verpackt. Nach unserer Wahl können auch Mehrweg- oder Einweggestelle zum Einsatz kommen. Die Zubehörmaterialien sind in Kartons verpackt. Zusätzliche Verpackungen für den Transport oder zum Schutz der Materialien werden in Rechnung gestellt. Bei Lieferung auf Euro-Paletten sind diese auszutauschen oder dem Spediteur zu bezahlen.				
Besondere Hinweise	„Technische Hinweise, Transport/Lagerung und Montagerichtlinien bei Promat-Brandschutzgläsern“ gelten zusätzlich zu unseren AGB.				

PROMAGLAS®-Montageset F1-90

BÖM *1	600 mm	700 mm	800 mm	900 mm	1.000 mm	1.100 mm	1.200 mm	1.300 mm	1.400 mm	1.500 mm
600 mm	915 €	946 €	976 €	1.049 €	1.138 €	1.230 €	1.322 €	1.414 €	1.501 €	1.593 €
700 mm	946 €	976 €	1.070 €	1.170 €	1.270 €	1.372 €	1.472 €	1.573 €	1.676 €	1.774 €
800 mm	976 €	1.070 €	1.130 €	1.264 €	1.395 €	1.531 €	1.660 €	1.796 €	1.924 €	2.053 €
900 mm	1.049 €	1.170 €	1.264 €	1.415 €	1.558 €	1.709 €	1.847 €	2.006 €	2.149 €	2.293 €
1.000 mm	1.138 €	1.270 €	1.395 €	1.558 €	1.713 €	1.879 €	2.038 €	2.214 €	2.372 €	2.511 €
1.100 mm	1.230 €	1.372 €	1.531 €	1.709 €	1.879 €	2.055 €	2.230 €	2.417 €	2.573 €	2.743 €
1.200 mm	1.322 €	1.472 €	1.660 €	1.847 €	2.038 €	2.230 €	2.423 €	2.606 €	2.790 €	2.976 €
1.300 mm	1.414 €	1.573 €	1.796 €	2.006 €	2.214 €	2.417 €	2.606 €	2.796 €	2.994 €	3.190 €
1.400 mm	1.501 €	1.676 €	1.924 €	2.149 €	2.372 €	2.573 €	2.790 €	2.994 €	3.205 €	3.381 €
1.500 mm	1.593 €	1.774 €	2.053 €	2.293 €	2.511 €	2.743 €	2.976 €	3.190 €	3.381 €	3.429 €
1.600 mm	1.687 €	1.875 €	2.144 €	2.354 €	2.541 €	2.767 €	2.986 €	3.238 €	3.434 €	3.504 €
1.700 mm	1.776 €	1.977 €	2.191 €	2.396 €	2.600 €	2.801 €	3.001 €	3.273 €	3.506 €	3.578 €
1.800 mm	1.867 €	2.076 €	2.309 €	2.519 €	2.730 €	2.940 €	3.155 €	3.342 €	3.550 €	3.759 €
1.900 mm	1.957 €	2.177 €	2.417 €	2.640 €	2.862 €	3.083 €	3.304 €	3.502 €	3.720 €	3.940 €
2.000 mm	2.049 €	2.279 €	2.529 €	2.764 €	2.994 €	3.226 €	3.457 €	3.662 €	3.890 €	4.120 €
2.100 mm	2.140 €	2.379 €	2.642 €	2.885 €	3.127 €	3.369 €	3.610 €	3.823 €	4.061 €	4.300 €
2.200 mm	2.230 €	2.479 €	2.755 €	3.008 €	3.259 €	3.508 €	3.760 €	3.980 €	4.231 €	4.483 €
2.300 mm	2.321 €	2.582 €	2.866 €	3.128 €	3.392 €	3.651 €	3.912 €	4.142 €	4.402 €	4.661 €
2.400 mm	2.412 €	2.682 €	2.977 €	3.248 €	3.519 €	3.793 €	4.064 €	4.301 €	4.573 €	4.844 €
2.500 mm	2.503 €	2.781 €	3.084 €	3.369 €	3.654 €	3.936 €	4.219 €	4.463 €	4.741 €	5.022 €
2.600 mm	2.594 €	2.885 €	3.201 €	3.494 €	3.783 €	4.075 €	4.371 €	4.626 €	4.913 €	5.202 €

Es gelten ausschließlich unsere aktuellen Allgemeinen Geschäftsbedingungen (Verkaufsbedingungen). Rechnungen sind sofort fällig. Die Mehrwertsteuer ist in den genannten Preisen nicht enthalten. Sie wird in der Rechnung gesondert ausgewiesen.

PROMAGLAS®-Montageset F1-90

BÖM *1	600 mm	700 mm	800 mm	900 mm	1.000 mm	1.100 mm	1.200 mm	1.300 mm	1.400 mm	1.500 mm
2.700 mm	2.683 €	2.985 €	3.311 €	3.613 €	3.916 €	4.219 €	4.521 €	4.785 €	5.086 €	5.384 €
2.800 mm	2.776 €	3.084 €	3.421 €	3.735 €	4.047 €	4.363 €	4.670 €	4.945 €	5.256 €	5.564 €
2.900 mm	2.866 €	3.188 €	3.538 €	3.857 €	4.179 €	4.502 €	4.825 €	5.104 €	5.418 €	5.745 €
3.000 mm	2.956 €	3.286 €	3.648 €	3.980 €	4.311 €	4.645 €	4.977 €	5.266 €	5.580 €	5.926 €

Artikeleinheit	Lieferumfang *2	Glas *3	Materialnr.	Preis	per
Set	abhängig von Bauöffnungsmaß (BÖM), Wandtyp und -dicke	Typ 6/28/6	89020	s. Tabelle	ST

*1 Für Zwischengrößen gilt das nächstliegende Maß nach mathematischer Auf- bzw. Abrundung. Die Lieferung der Scheiben erfolgt in Fixmaßen gemäß Bestellung. Eine Nachbearbeitung vor Ort ist nicht möglich. PROMATECT®-H Streifen > 1.000 mm werden geteilt geliefert.

*2 Bitte geben Sie bei der Bestellung die Höhe und Breite (BÖM), den Wandtyp und die Wanddicke an. Im Lieferumfang enthalten sind alle für die Montage benötigten Teile: 1 Scheibe PROMAGLAS® F1-90, Leibungsstreifen und Glashalteleisten aus PROMATECT®-H, Verglasungsklötzchen, Vorlegeband, Promat®-SYSTEMGLAS-Silikon, PROMASEAL®-LW, Befestigungsmittel zzgl. Kennzeichnungsschild und ABG. Der Einbau erfolgt gemäß ABG Nr. Z-19.14-2005 (Konstruktion 385.95).

*3 Preise für abweichende Typen auf Anfrage.

Preisstellung	Die Preise gelten für rechteckige Scheiben FCA Werk - Incoterms 2020 - ohne Entladen. Je Lieferung berechnen wir eine Frachtkostenpauschale in Höhe von 90,- Euro.
Verpackung	Einschließlich Standardverpackung. Das Glas ist in Kisten verpackt. Nach unserer Wahl können auch Mehrweg- oder Einweggestelle zum Einsatz kommen. Die Zubehörmaterialien sind in Kartons verpackt. Zusätzliche Verpackungen für den Transport oder zum Schutz der Materialien werden in Rechnung gestellt. Bei Lieferung auf Euro-Paletten sind diese auszutauschen oder dem Spediteur zu bezahlen.
Besondere Hinweise	„Technische Hinweise, Transport/Lagerung und Montagerichtlinien bei Promat-Brandschutzgläsern“ gelten zusätzlich zu unseren AGB.

Montageset für Promat®-Glaselement F1-30 SMARTLINE

Set für flächenbündige, rahmenlose Brandschutzverglasung F30



Merkmale

- Glasscheibe Promat®-SYSTEMGLAS F1-30 mit allem Zubehör und vorkonfektionierten Teilen
- als Einzelscheibenverglasung (Glaselement)
- für Bauöffnungsmaß gemäß Bestellung
- zugelassen zum Einbau in Massiv- bzw. Metallständerwände sowie an Stahl- und Holzstützen

Lieferform

montagefertiges Komplettsset

Verkaufseinheit

Karton, Inhalt: 1 Set (Glas separat)

Abmessungen BÖM b x h

≥ 500 mm × ≥ 500 mm,
≤ 2.400 mm × ≤ 1.400 mm

Produktbeschreibung

Das Promat®-Glaselement F1-30 SMARTLINE ist ein vorkonfektioniertes, einteiliges Glaselement, bestehend aus einer Glasscheibe Promat®-SYSTEMGLAS und Plattenstreifen als Rahmen inklusive aller Verbindungs- und Abdichtungsmaterialien. Das Glas wird separat in Kisten verpackt, die anderen Materialien des Montagesets zusammen in einem festen Karton geliefert.

Anwendungsgebiete

Mit den PROMAGLAS®-Montagesets lassen sich Glaselemente gemäß Konstruktion 385.47 in brandschutztechnisch klassifizierte Wände und an Stahl- und Holzstützen im Innern von Gebäuden zur Schaffung von Lichtöffnungen einbauen. Die Ausbreitung von Feuer und Rauch wird verhindert und je nach Brandschutzglas entsprechend die Klassifizierung F 30 erreicht.

Besondere Hinweise

Der jeweilige allgemeine bauaufsichtliche Nachweis ist zu beachten. Zulassungskonforme Befestigungsmittel passend zur jeweiligen Wandart sind bauseits zu stellen.

Weitere Informationen finden Sie auf:
www.promat.com/de-de/brandschutz

Montageset für **Promat®-Glaselement F1-30 SMARTLINE**

BÖM *1	Breite	500 mm	600 mm	700 mm	800 mm	900 mm	1.000 mm	1.100 mm	1.200 mm	1.300 mm	1.400 mm	1.500 mm
Höhe												
500 mm		946 €	1.001 €	1.027 €	1.053 €	1.072 €	1.126 €	1.169 €	1.214 €	1.252 €	1.294 €	1.334 €
600 mm		999 €	1.026 €	1.055 €	1.084 €	1.138 €	1.185 €	1.231 €	1.281 €	1.326 €	1.372 €	1.424 €
700 mm		1.027 €	1.058 €	1.089 €	1.148 €	1.201 €	1.251 €	1.300 €	1.355 €	1.403 €	1.463 €	1.511 €
800 mm		1.050 €	1.082 €	1.143 €	1.196 €	1.252 €	1.309 €	1.363 €	1.423 €	1.485 €	1.540 €	1.592 €
900 mm		1.072 €	1.135 €	1.194 €	1.253 €	1.314 €	1.373 €	1.433 €	1.506 €	1.564 €	1.622 €	1.680 €
1.000 mm		1.116 €	1.180 €	1.242 €	1.306 €	1.371 €	1.435 €	1.507 €	1.577 €	1.638 €	1.703 €	1.765 €
1.100 mm		1.158 €	1.228 €	1.295 €	1.363 €	1.433 €	1.510 €	1.579 €	1.654 €	1.722 €	1.791 €	1.859 €
1.200 mm		1.203 €	1.276 €	1.349 €	1.422 €	1.505 €	1.578 €	1.652 €	1.731 €	1.803 €	1.878 €	1.951 €
1.300 mm		1.225 €	1.319 €	1.397 €	1.484 €	1.561 €	1.641 €	1.719 €	1.801 €	1.879 €	1.957 €	2.033 €
1.400 mm		1.280 €	1.362 €	1.455 €	1.535 €	1.619 €	1.701 €	1.785 €	1.872 €	1.954 €	2.038 €	2.120 €

Montageset für **Promat®-Glaselement F1-30 SMARTLINE**

BÖM *1	Breite	1.600 mm	1.700 mm	1.800 mm	1.900 mm	2.000 mm	2.100 mm	2.200 mm	2.300 mm	2.400 mm
Höhe										
500 mm		1.383 €	1.422 €	1.463 €	1.503 €	1.544 €	1.583 €	1.625 €	1.666 €	1.705 €
600 mm		1.469 €	1.513 €	1.559 €	1.602 €	1.648 €	1.692 €	1.738 €	1.785 €	1.831 €
700 mm		1.561 €	1.610 €	1.660 €	1.710 €	1.759 €	1.810 €	1.859 €	1.909 €	1.960 €
800 mm		1.648 €	1.701 €	1.757 €	1.810 €	1.863 €	1.918 €	1.973 €	2.028 €	2.084 €
900 mm		1.740 €	1.799 €	1.858 €	1.916 €	1.975 €	2.032 €	2.093 €	2.152 €	2.211 €
1.000 mm		1.830 €	1.892 €	1.956 €	2.018 €	2.082 €	2.145 €	2.209 €	2.274 €	2.338 €
1.100 mm		1.929 €	1.996 €	2.066 €	2.133 €	2.203 €	2.273 €	2.342 €	2.412 €	2.481 €
1.200 mm		2.026 €	2.097 €	2.172 €	2.243 €	2.318 €	2.391 €	2.466 €	2.539 €	2.613 €
1.300 mm		2.115 €	2.191 €	2.270 €	2.346 €	2.426 €	2.503 €	2.582 €	2.661 €	2.741 €
1.400 mm		2.203 €	2.285 €	2.369 €	2.450 €	2.534 €	2.616 €	2.699 €	2.782 €	2.866 €

Montageset für **Promat®-Glaselement F1-30 SMARTLINE**

Artikeleinheit	Lieferumfang *2	Glas	Materialnr.	Preis	per
Set	abhängig von Bauöffnungsmaß (BÖM), Wandtyp und -dicke	F1-30 (22 mm)	292276	s. Tabelle	ST
<p>*1 Für Zwischengrößen gilt das nächstliegende Maß nach mathematischer Auf- bzw. Abrundung. Die Lieferung der Scheiben erfolgt in Fixmaßen gemäß Bestellung. Eine Nachbearbeitung vor Ort ist nicht möglich. PROMAXON®, Typ A-Streifen > 1.000 mm werden geteilt geliefert.</p> <p>*2 Bitte geben Sie bei der Bestellung die Höhe und Breite (BÖM), den Wandtyp und die Wanddicke an. Im Lieferumfang enthalten sind alle für die Montage benötigten Teile: 1 Scheibe Promat®-SYSTEMGLAS F1-30, Leibungstreifen und Glashalteleisten aus PROMAXON®, Typ A, Verglasungsklötzchen, Vorlegeband, Promat®-SYSTEMGLAS-Silikon, Befestigungsmittel zzgl. Kennzeichnungsschild und ABG. Der Einbau erfolgt gemäß ABG Z-19.14-2478 (Konstruktion 385.47)</p>					
Preisstellung	Die Preise gelten für rechteckige Scheiben FCA Werk - Incoterms 2020 - ohne Entladen. Je Lieferung berechnen wir eine Frachtkostenpauschale in Höhe von 90,- Euro.				
Verpackung	Einschließlich Standardverpackung. Das Glas ist in Kisten verpackt. Nach unserer Wahl können auch Mehrweg- oder Einweggestelle zum Einsatz kommen. Die Zubehörmaterialien sind in Kartons verpackt. Zusätzliche Verpackungen für den Transport oder zum Schutz der Materialien werden in Rechnung gestellt. Bei Lieferung auf Euro-Paletten sind diese auszutauschen oder dem Spediteur zu bezahlen.				
Besondere Hinweise	„Technische Hinweise, Transport/Lagerung und Montagerichtlinien bei Promat-Brandschutzgläsern“ gelten zusätzlich zu unseren AGB.				

Montageset für Promat®-Glasement F1-30 GLASSLINE

Set für flächenbündige, rahmenlose Brandschutzverglasung F30



Merkmale

- Glasscheibe Promat®-SYSTEMGLAS F1-30 mit allem Zubehör und vorkonfektionierten Teilen
- als Einzelscheibenverglasung (Glasement)
- für Bauöffnungsmaß gemäß Bestellung
- zugelassen zum Einbau in Massiv- bzw. Metallständerwände sowie an Stahl- und Holzstützen

Lieferform

montagefertiges Komplettsset

Verkaufseinheit

Karton, Inhalt: 1 Set (Glas separat)

Abmessungen BÖM b x h

≥ 500 mm × ≥ 500 mm,
≤ 2.400 mm × ≤ 1.400 mm

Produktbeschreibung

Das Promat®-Glasement F1-30 GLASSLINE ist ein vorkonfektioniertes, einteiliges Glasement, bestehend aus einer Glasscheibe Promat®-SYSTEMGLAS und Plattenstreifen als Rahmen inklusive aller Verbindungs- und Abdichtungsmaterialien. Das Glas wird separat in Kisten verpackt, die anderen Materialien des Montagesets zusammen in einem festen Karton geliefert.

Anwendungsgebiete

Mit den PROMAGLAS®-Montagesets lassen sich Glasemente gemäß Konstruktion 385.48 in brandschutztechnisch klassifizierte Wände und an Stahl- und Holzstützen im Innern von Gebäuden zur Schaffung von Lichtöffnungen einbauen. Die Ausbreitung von Feuer und Rauch wird verhindert und je nach Brandschutzglas entsprechend die Klassifizierung F 30 erreicht.

Besondere Hinweise

Der jeweilige allgemeine bauaufsichtliche Nachweis ist zu beachten. Zulassungskonforme Befestigungsmittel passend zur jeweiligen Wandart sind bauseits zu stellen.

Weitere Informationen finden Sie auf:
www.promat.com/de-de/brandschutz

Montageset für **Promat®-Glaselement F1-30 GLASSLINE**

BÖM ** Höhe	Breite	500 mm	600 mm	700 mm	800 mm	900 mm	1.000 mm	1.100 mm	1.200 mm	1.300 mm	1.400 mm	1.500 mm
500 mm		946 €	1.001 €	1.027 €	1.053 €	1.072 €	1.126 €	1.169 €	1.214 €	1.252 €	1.294 €	1.334 €
600 mm		999 €	1.026 €	1.055 €	1.084 €	1.138 €	1.185 €	1.231 €	1.281 €	1.326 €	1.372 €	1.424 €
700 mm		1.027 €	1.058 €	1.089 €	1.148 €	1.201 €	1.251 €	1.300 €	1.355 €	1.403 €	1.463 €	1.511 €
800 mm		1.050 €	1.082 €	1.143 €	1.196 €	1.252 €	1.309 €	1.363 €	1.423 €	1.485 €	1.540 €	1.592 €
900 mm		1.072 €	1.135 €	1.194 €	1.253 €	1.314 €	1.373 €	1.433 €	1.506 €	1.564 €	1.622 €	1.680 €
1.000 mm		1.116 €	1.185 €	1.242 €	1.306 €	1.371 €	1.435 €	1.507 €	1.577 €	1.638 €	1.703 €	1.765 €
1.100 mm		1.158 €	1.228 €	1.295 €	1.363 €	1.433 €	1.510 €	1.579 €	1.654 €	1.722 €	1.791 €	1.859 €
1.200 mm		1.203 €	1.276 €	1.349 €	1.422 €	1.505 €	1.578 €	1.652 €	1.731 €	1.803 €	1.878 €	1.951 €
1.300 mm		1.225 €	1.319 €	1.397 €	1.484 €	1.561 €	1.641 €	1.719 €	1.801 €	1.879 €	1.957 €	2.033 €
1.400 mm		1.280 €	1.362 €	1.455 €	1.535 €	1.619 €	1.701 €	1.785 €	1.872 €	1.954 €	2.038 €	2.120 €

Montageset für **Promat®-Glaselement F1-30 GLASSLINE**

BÖM *1	Breite	1.600 mm	1.700 mm	1.800 mm	1.900 mm	2.000 mm	2.100 mm	2.200 mm	2.300 mm	2.400 mm
Höhe										
500 mm		1.383 €	1.422 €	1.463 €	1.503 €	1.544 €	1.583 €	1.625 €	1.666 €	1.705 €
600 mm		1.469 €	1.513 €	1.559 €	1.602 €	1.648 €	1.692 €	1.738 €	1.785 €	1.831 €
700 mm		1.561 €	1.610 €	1.660 €	1.710 €	1.759 €	1.810 €	1.859 €	1.909 €	1.960 €
800 mm		1.648 €	1.701 €	1.757 €	1.810 €	1.863 €	1.918 €	1.973 €	2.028 €	2.084 €
900 mm		1.740 €	1.799 €	1.858 €	1.916 €	1.975 €	2.032 €	2.093 €	2.152 €	2.211 €
1.000 mm		1.830 €	1.892 €	1.956 €	2.018 €	2.082 €	2.145 €	2.209 €	2.274 €	2.338 €
1.100 mm		1.929 €	1.996 €	2.066 €	2.133 €	2.203 €	2.273 €	2.342 €	2.412 €	2.481 €
1.200 mm		2.026 €	2.097 €	2.172 €	2.243 €	2.318 €	2.391 €	2.466 €	2.539 €	2.613 €
1.300 mm		2.115 €	2.191 €	2.270 €	2.346 €	2.426 €	2.503 €	2.582 €	2.661 €	2.741 €
1.400 mm		2.203 €	2.285 €	2.369 €	2.450 €	2.534 €	2.616 €	2.699 €	2.782 €	2.866 €

Montageset für **Promat®-Glaselement F1-30 GLASSLINE**

Artikeleinheit	Lieferumfang *2	Glas	Materialnr.	Preis	per
Set	abhängig von Bauöffnungsmaß (BÖM), Wandtyp und -dicke	F1-30 (22 mm)	292278	s. Tabelle	ST
<p>*1 Für Zwischengrößen gilt das nächstliegende Maß nach mathematischer Auf- bzw. Abrundung. Die Lieferung der Scheiben erfolgt in Fixmaßen gemäß Bestellung. Eine Nachbearbeitung vor Ort ist nicht möglich. PROMAXON®, Typ A-Streifen > 1.000 mm werden geteilt geliefert.</p> <p>*2 Bitte geben Sie bei der Bestellung die Höhe und Breite (BÖM), den Wandtyp und die Wanddicke an. Im Lieferumfang enthalten sind alle für die Montage benötigten Teile: 1 Scheibe Promat®-SYSTEMGLAS F1-30, Leibungstreifen und Glashalteleisten aus PROMAXON®, Typ A, Verglasungsklotzchen, Vorlegeband, Promat®-SYSTEMGLAS-Silikon, Befestigungsmittel zzgl. Kennzeichnungsschild und ABG. Bitte beachten Sie, dass für die Montage des Senkkopf-Glashalters der GLASSLINE 1/4“ 3-Punkt-Steckschlüsselsatz 7 mm zwingend benötigt wird. Dieser ist nicht im Lieferumfang enthalten. Der Einbau erfolgt gemäß ABG Z-19.14-2478 (Konstruktion 385.48)</p>					
Preisstellung	Die Preise gelten für rechteckige Scheiben FCA Werk - Incoterms 2020 - ohne Entladen. Je Lieferung berechnen wir eine Frachtkostenpauschale in Höhe von 90,- Euro.				
Verpackung	Einschließlich Standardverpackung. Das Glas ist in Kisten verpackt. Nach unserer Wahl können auch Mehrweg- oder Einweggestelle zum Einsatz kommen. Die Zubehörmaterialien sind in Kartons verpackt. Zusätzliche Verpackungen für den Transport oder zum Schutz der Materialien werden in Rechnung gestellt. Bei Lieferung auf Euro-Paletten sind diese auszutauschen oder dem Spediteur zu bezahlen.				
Besondere Hinweise	„Technische Hinweise, Transport/Lagerung und Montagerichtlinien bei Promat-Brandschutzgläsern“ gelten zusätzlich zu unseren AGB.				

Montageset für Promat®-Glasement F1-30 FINELINE

Set für flächenbündige, rahmenlose Brandschutzverglasung F30



Merkmale

- Glasscheibe Promat®-SYSTEMGLAS F1-30 mit allem Zubehör und vorkonfektionierten Teilen
- als Einzelscheibenverglasung (Glasement)
- für Bauöffnungsmaß gemäß Bestellung
- zugelassen zum Einbau in Massiv- bzw. Metallständerwände sowie an Stahl- und Holzstützen

Lieferform

montagefertiges Komplettsset

Verkaufseinheit

Karton, Inhalt: 1 Set (Glas separat)

Abmessungen BÖM b x h

≥ 500 mm × ≥ 500 mm,
Hochformat ≤ 1.500 mm × ≤ 3.000 mm
Querformat ≤ 2.400 mm × ≤ 1.500 mm

Produktbeschreibung

Das Promat®-Glasement F1-30 FINELINE ist ein vorkonfektioniertes, einteiliges Glasement, bestehend aus einer Glasscheibe Promat®-SYSTEMGLAS und Plattenstreifen als Rahmen inklusive aller Verbindungs- und Abdichtungsmaterialien. Das Glas wird separat in Kisten verpackt, die anderen Materialien des Montagesets zusammen in einem festen Karton geliefert.

Anwendungsgebiete

Mit den PROMAGLAS®-Montagesets lassen sich Glasemente gemäß Konstruktion 385.49 in brandschutztechnisch klassifizierte Wände und an Stahl- und Holzstützen im Innern von Gebäuden zur Schaffung von Lichtöffnungen einbauen. Die Ausbreitung von Feuer und Rauch wird verhindert und je nach Brandschutzglas entsprechend die Klassifizierung F 30 erreicht.

Besondere Hinweise

Der jeweilige allgemeine bauaufsichtliche Nachweis ist zu beachten. Zulassungskonforme Befestigungsmittel passend zur jeweiligen Wandart sind bauseits zu stellen.

Weitere Informationen finden Sie auf:
www.promat.com/de-de/brandschutz

Montageset für Promat®-Glaselement F1-30 FINELINE

BÖM **	Breite	500 mm	600 mm	700 mm	800 mm	900 mm	1.000 mm	1.100 mm	1.200 mm	1.300 mm	1.400 mm	1.500 mm
Höhe												
500 mm		946 €	1.001 €	1.027 €	1.053 €	1.072 €	1.126 €	1.169 €	1.214 €	1.252 €	1.294 €	1.334 €
600 mm		999 €	1.026 €	1.055 €	1.084 €	1.138 €	1.185 €	1.231 €	1.281 €	1.326 €	1.372 €	1.424 €
700 mm		1.027 €	1.058 €	1.089 €	1.148 €	1.201 €	1.251 €	1.300 €	1.355 €	1.403 €	1.463 €	1.511 €
800 mm		1.050 €	1.082 €	1.143 €	1.196 €	1.252 €	1.309 €	1.363 €	1.423 €	1.485 €	1.540 €	1.592 €
900 mm		1.072 €	1.135 €	1.194 €	1.253 €	1.314 €	1.373 €	1.433 €	1.506 €	1.564 €	1.622 €	1.680 €
1.000 mm		1.116 €	1.180 €	1.242 €	1.306 €	1.371 €	1.435 €	1.507 €	1.577 €	1.638 €	1.703 €	1.765 €
1.100 mm		1.158 €	1.228 €	1.295 €	1.363 €	1.433 €	1.510 €	1.579 €	1.654 €	1.722 €	1.791 €	1.859 €
1.200 mm		1.203 €	1.276 €	1.349 €	1.422 €	1.505 €	1.578 €	1.652 €	1.731 €	1.803 €	1.878 €	1.951 €
1.300 mm		1.225 €	1.319 €	1.397 €	1.484 €	1.561 €	1.641 €	1.719 €	1.801 €	1.879 €	1.957 €	2.033 €
1.400 mm		1.280 €	1.362 €	1.455 €	1.535 €	1.619 €	1.701 €	1.785 €	1.872 €	1.954 €	2.038 €	2.120 €
1.500 mm		1.318 €	1.415 €	1.501 €	1.589 €	1.676 €	1.762 €	1.850 €	1.943 €	2.030 €	2.118 €	2.206 €
1.600 mm		1.350 €	1.458 €	1.568 €	1.675 €	1.784 €	1.892 €	1.999 €	2.126 €	2.232 €	2.343 €	2.450 €
1.700 mm		1.388 €	1.503 €	1.617 €	1.731 €	1.845 €	1.958 €	2.073 €	2.203 €	2.316 €	2.435 €	2.546 €
1.800 mm		1.427 €	1.547 €	1.667 €	1.787 €	1.906 €	2.027 €	2.145 €	2.282 €	2.401 €	2.523 €	2.640 €
1.900 mm		1.487 €	1.613 €	1.738 €	1.862 €	1.988 €	2.115 €	2.239 €	2.382 €	2.505 €	2.635 €	2.756 €
2.000 mm		1.525 €	1.657 €	1.788 €	1.918 €	2.051 €	2.183 €	2.312 €	2.461 €	2.590 €	2.725 €	2.854 €
2.100 mm		1.567 €	1.704 €	1.840 €	1.977 €	2.115 €	2.253 €	2.389 €	2.541 €	2.677 €	2.818 €	2.952 €
2.200 mm		1.602 €	1.746 €	1.890 €	2.030 €	2.174 €	2.316 €	2.459 €	2.618 €	2.758 €	2.904 €	3.044 €
2.300 mm		1.646 €	1.795 €	1.942 €	2.089 €	2.237 €	2.387 €	2.536 €	2.702 €	2.846 €	2.998 €	3.144 €
2.400 mm		1.680 €	1.836 €	1.991 €	2.144 €	2.298 €	2.453 €	2.605 €	2.777 €	2.931 €	3.086 €	3.238 €
2.500 mm		1.724 €	1.884 €	2.043 €	2.202 €	2.363 €	2.523 €	2.682 €	2.860 €	3.019 €	3.181 €	3.338 €
2.600 mm		1.759 €	1.928 €	2.093 €	2.257 €	2.423 €	2.587 €	2.753 €	2.935 €	3.100 €	3.267 €	3.440 €
2.700 mm		1.802 €	1.975 €	2.145 €	2.316 €	2.489 €	2.659 €	2.829 €	3.019 €	3.188 €	3.372 €	3.540 €
2.800 mm		1.839 €	2.017 €	2.194 €	2.370 €	2.547 €	2.722 €	2.900 €	3.094 €	3.278 €	3.459 €	3.633 €
2.900 mm		1.880 €	2.064 €	2.246 €	2.427 €	2.612 €	2.793 €	2.976 €	3.185 €	3.364 €	3.551 €	3.733 €
3.000 mm		1.919 €	2.109 €	2.297 €	2.484 €	2.672 €	2.862 €	3.058 €	3.264 €	3.452 €	3.641 €	3.827 €

Montageset für **Promat®-Glaselement F1-30 FINELINE**

BÖM *1	Breite	1.600 mm	1.700 mm	1.800 mm	1.900 mm	2.000 mm	2.100 mm	2.200 mm	2.300 mm	2.400 mm
Höhe										
500 mm		1.383 €	1.422 €	1.463 €	1.503 €	1.544 €	1.583 €	1.625 €	1.666 €	1.705 €
600 mm		1.469 €	1.513 €	1.559 €	1.602 €	1.648 €	1.692 €	1.738 €	1.785 €	1.831 €
700 mm		1.561 €	1.610 €	1.660 €	1.710 €	1.759 €	1.810 €	1.859 €	1.909 €	1.960 €
800 mm		1.648 €	1.701 €	1.757 €	1.810 €	1.863 €	1.918 €	1.973 €	2.028 €	2.084 €
900 mm		1.740 €	1.799 €	1.858 €	1.916 €	1.975 €	2.032 €	2.093 €	2.152 €	2.211 €
1.000 mm		1.830 €	1.892 €	1.956 €	2.018 €	2.082 €	2.145 €	2.209 €	2.274 €	2.338 €
1.100 mm		1.929 €	1.996 €	2.066 €	2.133 €	2.203 €	2.273 €	2.342 €	2.412 €	2.481 €
1.200 mm		2.026 €	2.097 €	2.172 €	2.243 €	2.318 €	2.391 €	2.466 €	2.539 €	2.613 €
1.300 mm		2.115 €	2.191 €	2.270 €	2.346 €	2.426 €	2.503 €	2.582 €	2.661 €	2.741 €
1.400 mm		2.203 €	2.285 €	2.369 €	2.450 €	2.534 €	2.616 €	2.699 €	2.782 €	2.866 €
1.500 mm		2.293 €	2.380 €	2.468 €	2.552 €	2.642 €	2.728 €	2.816 €	2.907 €	2.994 €

Montageset für **Promat®-Glaselement F1-30 FINELINE**

Artikeleinheit	Lieferumfang *2	Glas	Materialnr.	Preis	per
Set	abhängig von Bauöffnungsmaß (BÖM), Wandtyp und -dicke	F1-30 (31 mm)	292277	s. Tabelle	ST
<p>*1 Für Zwischengrößen gilt das nächstliegende Maß nach mathematischer Auf- bzw. Abrundung. Die Lieferung der Scheiben erfolgt in Fixmaßen gemäß Bestellung. Eine Nachbearbeitung vor Ort ist nicht möglich. PROMAXON®, Typ A-Streifen > 1.000 mm werden geteilt geliefert.</p> <p>*2 Bitte geben Sie bei der Bestellung die Höhe und Breite (BÖM), den Wandtyp und die Wanddicke an. Im Lieferumfang enthalten sind alle für die Montage benötigten Teile: 1 Scheibe Promat®-SYSTEMGLAS F1-30, Leibungsstreifen und Glashalteleisten aus PROMAXON®, Typ A, Verglasungsklötzchen, Vorlegeband, Promat®-SYSTEMGLAS-Silikon, Befestigungsmittel zzgl. Kennzeichnungsschild und ABG. Der Einbau erfolgt gemäß ABG Z-19.14-2478 (Konstruktion 385.49)</p>					
Preisstellung	Die Preise gelten für rechteckige Scheiben FCA Werk - Incoterms 2020 - ohne Entladen. Je Lieferung berechnen wir eine Frachtkostenpauschale in Höhe von 90,- Euro.				
Verpackung	Einschließlich Standardverpackung. Das Glas ist in Kisten verpackt. Nach unserer Wahl können auch Mehrweg- oder Einweggestelle zum Einsatz kommen. Die Zubehörmaterialien sind in Kartons verpackt. Zusätzliche Verpackungen für den Transport oder zum Schutz der Materialien werden in Rechnung gestellt. Bei Lieferung auf Euro-Paletten sind diese auszutauschen oder dem Spediteur zu bezahlen.				
Besondere Hinweise	„Technische Hinweise, Transport/Lagerung und Montage Richtlinien bei Promat-Brandschutzgläsern“ gelten zusätzlich zu unseren AGB.				

Promat®-Vorlegeband

Elastozellbandstreifen, einseitig selbstklebend als Rollenware



Merkmale

- schwarzer, geschlossenzelliger Polyethylenschaum
- elastisch, weichmacherfrei
- als Rollenware auf Papphülle
- einseitig mit Selbstklebefolie ausgerüstet
- als Abstandhalter beim Einbau von Glasscheiben, Rahmenteilen o. Ä.

Lieferform

Streifen als Rolle
(Selbstklebefolie 12 Monate haltbar)

Verkaufseinheit

Karton, Inhalt: 5 Stück (20 lfm/Rolle)

Abmessungen

Breite 12 mm, Dicke 3 mm

Produktbeschreibung

Das Promat®-Vorlegeband ist ein dünner, elastischer Streifen als Rollenware und einseitig mit Selbstklebefolie (außenliegend) ausgerüstet. Das Material besteht aus schwarzem, geschlossenzelligem Polyethylenschaum.

Anwendungsgebiete

Das Promat®-Vorlegeband wird u. a. als Abstandhalter zwischen Glasscheiben und Rahmen in Promat-Brandschutzverglasungen verwendet. Des Weiteren findet es Anwendung in Konstruktionen, bei denen Fugen dauerelastisch gegen Kaltrauch abgedichtet werden sollen. Der Einbau erfolgt gemäß den jeweiligen allgemein bauaufsichtlichen Nachweisen.

Besondere Hinweise

Der allgemeine bauaufsichtliche Nachweis der Brandschutzkonstruktion ist zu beachten. Weitere Informationen auf: www.promat.com/de-de/brandschutz

Promat®-Vorlegeband

Artikeleinheit	Ausführung	Material	Lieferlänge	Verkaufseinheit*1	Materialnr.	Preis	per
Rolle	Streifen, selbstklebend	12 x 3 mm	20 lfm	5 ST/Karton	4039955	10,20 €	ST

*1 Die Lieferung erfolgt nur in kompletten Verkaufseinheiten. Bestellungen werden entsprechend aufgerundet.

Preisstellung Die Preise gelten FCA Werk - Incoterms 2020. Ab einem Auftragswert von 1.000,- Euro netto (Listenpreis) erfolgt die Lieferung in der Strecke CPT Bestimmungsort (BRD).

Verpackung Einschließlich Standardverpackung. Zusätzliche Verpackungen für den Transport oder zum Schutz der Materialien werden in Rechnung gestellt.

PROMASEAL®-A

Brandschutzacrylat



Brandverhalten

- Klasse E

Merkmale

- zahlreiche Anwendungen im baulichen Brandschutz
- lösungsmittel- und weichmacherfrei, halogenfrei
- UV-beständig
- für eine Vielzahl von Werkstoffen und Oberflächen
- überstreichbar / überlackierbar
- direkt aus der Kartusche verarbeitbar

Lieferform

gebrauchsfertige Masse
(12 Monate haltbar)

Verkaufseinheit

Kartusche, Inhalt: 310 ml (12 Stück /Karton)
Schlauchbeutel, Inhalt: 600 ml
(20 Stück /Karton)

Produktbeschreibung

PROMASEAL®-A ist eine gebrauchsfertige Einkomponenten-Brandschutzdichtungsmasse auf Acrylbasis. Durch seine hervorragenden Verarbeitungseigenschaften können Baufugen rasch und sicher verschlossen werden. Eine farbliche Gestaltung der Baufuge ist mit jeder herkömmlichen Dispersionsfarbe möglich.

Anwendungsgebiete

PROMASEAL®-A ist eine Brandschutzmasse für Baufugen mit maximaler Bewegung von 7,5% in Wand und Decke. PROMASEAL®-A kann auch als Abschottungsmaßnahme für Ringspaltverschluss zwischen Bauteilen und nichtbrennbaren Streckenisolierungen verwendet werden.

Besondere Hinweise

Der allgemeine bauaufsichtliche Nachweis der Brandschutzkonstruktion ist zu beachten. Sicherheitsdatenblatt anfordern.

PROMASEAL®-A

Artikeleinheit	Inhalt	Farbe	Verkaufseinheit *1	Palette	Materialnr.	Preis	per
Kartusche	310 ml	weiß	12 ST/Karton	1.488 ST	4089902	39,70 €	ST
Schlauchbeutel	600 ml	weiß	20 ST/Karton	880 ST	4058730	56,65 €	ST

*1 Für abweichende Packmengen wird ein Aufschlag von 13,00 Euro pro Position berechnet.

Preisstellung Die Preise gelten FCA Werk - Incoterms 2020. Ab einem Auftragswert von 1.000,- Euro netto (Listenpreis) erfolgt die Lieferung in der Strecke CPT Bestimmungsort (BRD).

Verpackung Einschließlich Standardverpackung. Zusätzliche Verpackungen für den Transport oder zum Schutz der Materialien werden in Rechnung gestellt. Bei Lieferung auf Euro-Paletten sind diese auszutauschen oder dem Spediteur zu bezahlen.

PROMASEAL®-S

Brandschutzsilikon



Brandverhalten

- schwerentflammbar

Merkmale

- zahlreiche Anwendungen im baulichen Brandschutz
- geruchsneutral
- Aushärtung erfolgt durch Luftzufuhr (Feuchtigkeit)
- alterungs-, wasser- und UV-beständig
- für eine Vielzahl von Werkstoffen und Oberflächen
- direkt aus der Kartusche verarbeitbar

Lieferform

gebrauchsfertiges Silikon
(12 Monate haltbar)

Verkaufseinheit

Kartusche, Inhalt: 310 ml (12 Stück /Karton)
Schlauchbeutel, Inhalt: 600 ml
(20 Stück /Karton)

Produktbeschreibung

PROMASEAL®-S ist ein gebrauchsfertiger Einkomponenten-Silikondichtstoff. Durch die Reaktion mit Luftfeuchtigkeit erfolgt die Vulkanisation zu einem weichelastischen Fugendichtstoff.

Anwendungsgebiete

PROMASEAL®-S dient zum dauerelastischen Abdichten und Verschließen von Fugen und Zwischenräumen. Es wird zum Beispiel bei Wand- und Deckenanschlüssen, Dehnungsfugen, Durchführungen von Rohren und Kabeln verwendet. Es dient als feuchtigkeitsbeständige Versiegelung. PROMASEAL®-S haftet auf vielen Untergründen, bspw. Stein, Beton, Metall, Glas, Holz, Keramik u. v. m. Details auf Anfrage.

Besondere Hinweise

Der allgemeine bauaufsichtliche Nachweis der Brandschutzkonstruktion ist zu beachten. Sicherheitsdatenblatt anfordern.

PROMASEAL®-S

Artikeleinheit	Inhalt	Farbe	Verkaufseinheit *1	Palette	Materialnr.	Preis	per
Kartusche	310 ml	grau	12 ST/Karton	1.488 ST	4089923	47,60 €	ST
Schlauchbeutel	600 ml	grau	20 ST/Karton	880 ST	4079667	56,65 €	ST

*1 Für abweichende Packmengen wird ein Aufschlag von 13,00 Euro pro Position berechnet.

Preisstellung Die Preise gelten FCA Werk - Incoterms 2020. Ab einem Auftragswert von 1.000,- Euro netto (Listenpreis) erfolgt die Lieferung in der Strecke CPT Bestimmungsort (BRD).

Verpackung Einschließlich Standardverpackung. Zusätzliche Verpackungen für den Transport oder zum Schutz der Materialien werden in Rechnung gestellt. Bei Lieferung auf Euro-Paletten sind diese auszutauschen oder dem Spediteur zu bezahlen.

PROMASEAL®-AG

Brandschutzdichtmasse



Brandverhalten

- normalentflammbar, Klasse E

Merkmale

- mit Druck aufschäumend
- gute Haftung auf verschiedenen Untergründen
- beständig gegen hohe Luftfeuchtigkeit, Spritzwasser und UV-Strahlung
- frei von Lösemitteln, Weichmachern, Flammschutzmitteln und Formaldehyd
- geruchsarm
- direkt aus der Kartusche verarbeitbar
- überstreichbar

Lieferform

gebrauchsfertige, pastöse Masse
(12 Monate haltbar)

Verkaufseinheit

Kartusche, Inhalt: 310 ml (12 Stück/Karton)

Produktbeschreibung

PROMASEAL®-AG ist eine gebrauchsfertige intumeszierende Brandschutzmasse auf Acrylatbasis mit hohem Expansionsvolumen. Sie weist die guten Verarbeitungseigenschaften und die generelle Überstreichbarkeit von Acrylmassen auf.

Anwendungsgebiete

PROMASEAL®-AG wird u.a. zum Abdichten von Zwischenräumen und als Ringspaltverschluss bei brandschutzgeprüften Kabel- und/oder Rohrabschottungen eingesetzt. Durch das Aufschäumen bei Brandtemperaturen verhindert es die Ausbreitung von Brand- und Rauchgasen in andere Brandabschnitte. (z.B. Kombischott Z-19.53-2541)

Besondere Hinweise

Der allgemeine bauaufsichtliche Nachweis der Brandschutzkonstruktion ist zu beachten. Sicherheitsdatenblatt anfordern.

Ergänzende Produkte

- PROMASTOP®-CC

PROMASEAL®-AG

Artikeleinheit	Inhalt	Farbe	Verkaufseinheit *1	Palette	Materialnr.	Preis	per
Kartusche	310 ml	grau	12 ST/Karton	1.488 ST	4089918	43,10 €	ST

*1 Für abweichende Packmengen wird ein Aufschlag von 13,00 Euro pro Position berechnet.

Preisstellung Die Preise gelten FCA Werk - Incoterms 2020. Ab einem Auftragswert von 1.000,- Euro netto (Listenpreis) erfolgt die Lieferung in der Strecke CPT Bestimmungsort (BRD).

Verpackung Einschließlich Standardverpackung. Zusätzliche Verpackungen für den Transport oder zum Schutz der Materialien werden in Rechnung gestellt. Bei Lieferung auf Euro-Paletten sind diese auszutauschen oder dem Spediteur zu bezahlen.

Promat®-SYSTEMGLAS-Silikon

Einkomponenten-Silikondichtstoff , fungizid ausgerüstet



Produktbeschreibung

Promat®-SYSTEMGLAS-Silikon ist ein gebrauchsfertiger Einkomponenten-Silikondichtstoff. Durch die Reaktion mit Luftfeuchtigkeit erfolgt die Vulkanisation zu einem weichelastischen Fugendichtstoff. Im ausgehärteten Zustand ist das Material anstrichverträglich, aber nicht überstreichbar. Zum Schutz vor Schimmel ist Promat®-SYSTEMGLAS-Silikon fungizid ausgerüstet.

Anwendungsgebiete

Promat®-SYSTEMGLAS-Silikon wird für alle Promat-Brandschutzverglasungen, speziell für das Verschließen der Fugen von Glasstößen der Promat-Ganzglaswände verwendet. Das Silikon ist selbsthaftend auf Untergründen wie Glas, Keramik, Email, Aluminium, lackiertem und lasiertem Holz, verschiedenen Kunststoffen und vielen Metallen. Es ist nicht geeignet für Verfugungen an Marmor und anderen Natursteinen, bspw. Porphy, Granit, Quarzit.

Brandverhalten

- normalentflammbar, Klasse E (DIN EN 13501-1)

Merkmale

- Dichtstoff Klasse 25LM (ISO 11600)
- fungizid ausgerüstet, chemisch neutral vernetzend
- Aushärtung erfolgt durch Luftzufuhr (Feuchtigkeit)
- alterungs-, wasser- und UV-beständig
- für eine Vielzahl von Werkstoffen und Oberflächen
- erhältlich in den Farben transparent und schwarz
- weitgehend geruchsneutral
- sehr emissionsarm (GEV-EMICODE EC1PLUS)

Lieferform

gebrauchsfertiges Silikon
(12 Monate haltbar)

Verkaufseinheit

Kartusche, Inhalt: 310 ml (12 Stück /Karton)

Berührungskontakt mit bitumenhaltigen und Weichmacher abgebenden Materialien (z. B. Butyl, EPDM, Isolier- und Schwarzanstriche) vermeiden.

Besondere Hinweise

Der allgemeine bauaufsichtliche Nachweis der Brandschutzkonstruktion ist zu beachten. Sicherheitsdatenblatt anfordern.

Promat®-SYSTEMGLAS-Silikon

Artikeleinheit	Inhalt	Farbe	Verkaufseinheit *1	Palette	Materialnr.	Preis	per
Kartusche	310 ml	transparent	12 ST/Karton	1.656 ST	4039958	19,45 €	ST
Kartusche	310 ml	schwarz	12 ST/Karton	1.656 ST	4039960	19,45 €	ST

*1 Für abweichende Packmengen wird ein Aufschlag von 13,00 Euro pro Position berechnet.

Preisstellung Die Preise gelten FCA Werk - Incoterms 2020. Ab einem Auftragswert von 1.000,- Euro netto (Listenpreis) erfolgt die Lieferung in der Strecke CPT Bestimmungsort (BRD).

Verpackung Einschließlich Standardverpackung. Zusätzliche Verpackungen für den Transport oder zum Schutz der Materialien werden in Rechnung gestellt. Bei Lieferung auf Euro-Paletten sind diese auszutauschen oder dem Spediteur zu bezahlen.

PROMASEAL®-Mastic

Einkomponenten-Brandschutzdichtungsmasse auf Acrylbasis



Brandverhalten

- schwerentflammbar B1 (DIN 4102) zwischen massiven mineralischen oder metallischen Baustoffen (bis 20 mm Fugenbreite)

Merkmale

- zahlreiche Anwendungen im baulichen Brandschutz
- lösungsmittel- und weichmacherfrei, halogenfrei
- UV-beständig
- für viele Werkstoffe und Oberflächen
- überstreichbar
- direkt aus der Kartusche verarbeitbar

Lieferform

gebrauchsfertige Masse
(12 Monate haltbar)

Verkaufseinheit

Kartusche, Inhalt: 310 ml (12 Stück/Karton)

Produktbeschreibung

PROMASEAL®-Mastic ist eine gebrauchsfertige Einkomponenten-Brandschutzdichtungsmasse auf Acrylbasis. Sie weist die guten Verarbeitungseigenschaften und die generelle Überstreichbarkeit von Acrylmassen auf. Das Material ist nach Aushärtung elastisch. Das Aufbringen farblicher Beschichtungen ist möglich.

Anwendungsgebiete

PROMASEAL®-Mastic wird u. a. zum Abdichten von Fugen, Zwischenräumen und Hohlräumen verwendet. Es verhindert die Ausbreitung von Brand- und Rauchgasen in andere Brandabschnitte. Das Material wird im Inneren von Gebäuden eingesetzt.

Besondere Hinweise

Der allgemeine bauaufsichtliche Nachweis der Brandschutzkonstruktion ist zu beachten.

Weitere Informationen auf:
www.promat.com/de-de/brandschutz
Sicherheitsdatenblatt anfordern.

PROMASEAL®-Mastic

Artikeleinheit	Inhalt	Farbe	Verkaufseinheit *1	Palette	Materialnr.	Preis	per
Kartusche	310 ml	weiß	12 ST/Karton	1.488 ST	4089914	39,70 €	ST

*1 Für abweichende Packmengen wird ein Aufschlag von 13,00 Euro pro Position berechnet.

Preisstellung Die Preise gelten FCA Werk - Incoterms 2020. Ab einem Auftragswert von 1.000,- Euro netto (Listenpreis) erfolgt die Lieferung in der Strecke CPT Bestimmungsort (BRD).

Verpackung Einschließlich Standardverpackung. Zusätzliche Verpackungen für den Transport oder zum Schutz der Materialien werden in Rechnung gestellt. Bei Lieferung auf Euro-Paletten sind diese auszutauschen oder dem Spediteur zu bezahlen.

PROMASEAL®-Mastic-Brandschutzkitt

Einkomponenten-Brandschutzdichtungsmasse, intumeszierend



Brandverhalten	• normalentflammbar B2 (DIN 4102)
Merkmale	<ul style="list-style-type: none"> • viele Anwendungsbereiche im baulichen Brandschutz • lösungsmittel- und weichmacherfrei, halogenfrei • feuchtigkeitsbeständig, UV-beständig • keine Versiegelung mit Silikon notwendig • für eine Vielzahl von Werkstoffen und Oberflächen • überstreichbar • direkt aus der Kartusche verarbeitbar
Lieferform	gebrauchsfertige Masse (12 Monate haltbar)
Verkaufseinheit	Kartusche, Inhalt: 310 ml (12 Stück /Karton)

Produktbeschreibung

PROMASEAL®-Mastic-Brandschutzkitt ist eine gebrauchsfertige Einkomponenten-Brandschutzdichtungsmasse, die im Brandfall aufschäumt. Sie vereint die guten Verarbeitungseigenschaften und Überstreichbarkeit von Acrylmassen mit Feuchtigkeitsbeständigkeit. Das Material ist nach Aushärtung elastisch.

Anwendungsgebiete

PROMASEAL®-Mastic-Brandschutzkitt wird für die Kabelabschottung PROMASEAL®-Mastic-Kabelschott 90 sowie zur Abschottung einzelner Leitungen und Rohre nach LAR verwendet. Das Material wird im Innern von Gebäuden eingesetzt und eignet sich ideal für Anschlussfugen bei Brandschutzunterdecken, -wänden, Türkonstruktionen usw. Durch die intumeszierende Wirkung werden Fugen und Hohlräume

verschlossen und die Ausbreitung von Feuer und Rauch in andere Brandabschnitte verhindert.

Besondere Hinweise

Der allgemeine bauaufsichtliche Nachweis der Brandschutzkonstruktion ist zu beachten. Weitere Informationen auf: www.promat.com/de-de/brandschutz Sicherheitsdatenblatt anfordern.

PROMASEAL®-Mastic-Brandschutzkitt

Artikeleinheit	Inhalt	Farbe	Verkaufseinheit *1	Palette	Materialnr.	Preis	per
Kartusche	310 ml	grau	12 ST/Karton	1.488 ST	4089920	43,10 €	ST

*1 Für abweichende Packmengen wird ein Aufschlag von 13,00 Euro pro Position berechnet.

Preisstellung Die Preise gelten FCA Werk - Incoterms 2020. Ab einem Auftragswert von 1.000,- Euro netto (Listenpreis) erfolgt die Lieferung in der Strecke CPT Bestimmungsort (BRD).

Verpackung Einschließlich Standardverpackung. Zusätzliche Verpackungen für den Transport oder zum Schutz der Materialien werden in Rechnung gestellt. Bei Lieferung auf Euro-Paletten sind diese auszutauschen oder dem Spediteur zu bezahlen.

PROMASEAL®-PL

Flexibles Intumeszenz-Brandschutzlaminat



Brandverhalten

- Klasse B-s1,d0 (DIN EN 13501-1) bzw. normalentflammbar B2 (DIN 4102) bei Kaschierung mit PVC oder Klebefolien

Merkmale

- standardmäßig einseitig mit Glasgewebe (schwarz)
- flexibler Werkstoff
- alterungs-, feuchtigkeits-, frost- und UV-beständig
- optional PVC-Kaschierung, Selbstklebefolie

Lieferform

Platte (Zuschnitte und Sonderausführungen auf Anfrage)

Abmessungen

2.150 mm × 900 mm

Nennstärke

(unkaschiert) 1,8 mm, 2,5 mm

Produktbeschreibung

PROMASEAL®-PL ist ein flexibles Brandschutzlaminat, das standardmäßig einseitig mit Glasgewebe als Trägermaterial ausgerüstet ist und im Brandfall aufschäumt. Es besteht aus Vermiculargraphit, der in einem thermisch beständigen Bindemittel eingebunden und verfestigt ist. PROMASEAL®-PL ist hygroskopisch.

Anwendungsgebiete

PROMASEAL®-PL wird zur Verhinderung der Feuer- und Rauchausbreitung im Bereich von Gebrauchsfugen eingesetzt und findet unter anderem in Promat-Brandschutzunterdecken Verwendung. Die intumeszierende Wirkungsweise ist optimal für zum Beispiel Feuerschutztüren und -tore, Brandschutzklappen und -abschlüsse geeignet. Das Material wird im Innern von Gebäuden eingesetzt, wobei

auf den Korrosionsschutz von Metallteilen geachtet werden muss. Feuchtigkeit beeinflusst die Brandschutzeigenschaften nicht.

Besondere Hinweise

Der allgemeine bauaufsichtliche Nachweis der Brandschutzkonstruktion ist zu beachten. Weitere Informationen auf: www.promat.com/de-de/brandschutz

PROMASEAL®-PL

Artikeleinheit	Wirksschicht	Ausführung	Dicke	Länge	Breite	Gewicht	Materialnr.	Preis	per
Platte *1	1,8 mm	Standard	1,8 mm	2.150 mm	900 mm	≈ 1,8 kg/m ²	50261	107,50 €	m ²
Platte *1	1,8 mm	Standard selbstklebend	2,0 mm	2.150 mm	900 mm	≈ 2,1 kg/m ²	86016	181,90 €	m ²
Platte *1	1,8 mm	PVC rot	2,1 mm	2.150 mm	900 mm	≈ 2,4 kg/m ²	49912	158,95 €	m ²
Platte *1	1,8 mm	PVC rot selbstklebend	2,3 mm	2.150 mm	900 mm	≈ 2,7 kg/m ²	86017	231,35 €	m ²
Platte *1	1,8 mm	PVC schwarz	2,1 mm	2.150 mm	900 mm	≈ 2,4 kg/m ²	50339	158,95 €	m ²
Platte *1	1,8 mm	PVC schwarz selbstklebend	2,3 mm	2.150 mm	900 mm	≈ 2,7 kg/m ²	86019	231,35 €	m ²
Platte *1	1,8 mm	PVC weiß	2,1 mm	2.150 mm	900 mm	≈ 2,4 kg/m ²	50163	158,95 €	m ²
Platte *1	1,8 mm	PVC weiß selbstklebend	2,3 mm	2.150 mm	900 mm	≈ 2,7 kg/m ²	86018	231,35 €	m ²
Platte *1	2,5 mm	Standard	2,5 mm	2.150 mm	900 mm	≈ 2,5 kg/m ²	50255	113,55 €	m ²
Platte *1	2,5 mm	Standard selbstklebend	2,7 mm	2.150 mm	900 mm	≈ 2,8 kg/m ²	86012	188,20 €	m ²
Platte *1	2,5 mm	PVC rot	2,8 mm	2.150 mm	900 mm	≈ 3,1 kg/m ²	50256	166,10 €	m ²
Platte *1	2,5 mm	PVC rot selbstklebend	3,0 mm	2.150 mm	900 mm	≈ 3,4 kg/m ²	86013	241,50 €	m ²
Platte *1	2,5 mm	PVC schwarz	2,8 mm	2.150 mm	900 mm	≈ 3,1 kg/m ²	50257	166,10 €	m ²
Platte *1	2,5 mm	PVC schwarz selbstklebend	3,0 mm	2.150 mm	900 mm	≈ 3,4 kg/m ²	86015	241,50 €	m ²
Platte *1	2,5 mm	PVC weiß	2,8 mm	2.150 mm	900 mm	≈ 3,1 kg/m ²	50297	166,10 €	m ²
Platte *1	2,5 mm	PVC weiß selbstklebend	3,0 mm	2.150 mm	900 mm	≈ 3,4 kg/m ²	88425	241,50 €	m ²

*1 Platten im Standardformat. Sonderausführungen und Zuschnitte auf Anfrage.

Preisstellung Die Preise gelten FCA Werk - Incoterms 2020. Ab einem Auftragswert von 1.000,- Euro netto (Listenpreis) erfolgt die Lieferung in der Strecke CPT Bestimmungsort (BRD).

Verpackung Einschließlich Standardverpackung. Die Platten sind nach unserer Wahl in Holzkisten oder Kartons verpackt. Zusätzliche Verpackungen für den Transport oder zum Schutz der Materialien werden in Rechnung gestellt.

PROMASEAL®-PL Streifen

Streifen aus flexiblem Intumeszenz-Brandschutzlaminat



Brandverhalten	• normalentflammbar B2 (DIN 4102)
Merkmale	<ul style="list-style-type: none"> • standardmäßig einseitig mit Glasgewebe (schwarz) • rückseitig mit Selbstklebefolie ausgerüstet • flexibler Werkstoff • alterungs-, feuchtigkeits-, frost- und UV-beständig (gilt nicht für die Selbstklebefolie)
Lieferform	Streifen (Sonderausführungen auf Anfrage)
Abmessungen	Lieferlänge 900 mm (Standard), Breite 20 mm, 30 mm, 35 mm, 40 mm, 50 mm, 60 mm, 100 mm, 120 mm
Nennstärke	2,7 mm

Produktbeschreibung

Die selbstklebenden Streifen sind standardmäßig vorgefertigte Zuschnitte aus PROMASEAL®-PL, einem flexiblen Brandschutzlaminat, das im Brandfall aufschäumt. Es besteht aus Vermiculargraphit, der in einem thermisch beständigen Bindemittel eingebunden und verfestigt ist. PROMASEAL®-PL ist hygroskopisch.

Anwendungsgebiete

PROMASEAL®-PL Streifen werden zur Verhinderung der Feuer- und Rauchausbreitung im Bereich von Gebrauchsfugen eingesetzt und finden unter anderem in Promat-Brandschutzunterdecken Verwendung. Die intumeszierende Wirkungsweise ist optimal für zum Beispiel Feuerschutztüren und -tore, Brandschutzklappen und -abschlüsse geeignet. Das Material wird im Innern von Gebäuden eingesetzt,

wobei auf den Korrosionsschutz von Metallteilen geachtet werden muss. Feuchtigkeit beeinflusst die Brandschutzeigenschaften nicht.

Besondere Hinweise

Der allgemeine bauaufsichtliche Nachweis der Brandschutzkonstruktion ist zu beachten. Weitere Informationen auf: www.promat.com/de-de/brandschutz

PROMASEAL®-PL Streifen

Artikeleinheit	Wirkschicht	Nennstärke	Breite	Lieferlänge	Verkaufseinheit *1	Materialnr.	Preis	per
Streifen *2	2,5 mm	2,7 mm	20 mm	0,9 lfm	102 ST/Karton = 91,8 lfm	86051	6,80 €	lfm
Streifen *2	2,5 mm	2,7 mm	30 mm	0,9 lfm	68 ST/Karton = 61,2 lfm	86060	9,25 €	lfm
Streifen *2	2,5 mm	2,7 mm	35 mm	0,9 lfm	60 ST/Karton = 54,0 lfm	86063	10,95 €	lfm
Streifen *2	2,5 mm	2,7 mm	40 mm	0,9 lfm	51 ST/Karton = 45,9 lfm	86066	12,05 €	lfm
Streifen *2	2,5 mm	2,7 mm	50 mm	0,9 lfm	41 ST/Karton = 36,9 lfm	86072	14,85 €	lfm
Streifen *2	2,5 mm	2,7 mm	60 mm	0,9 lfm	34 ST/Karton = 30,6 lfm	86076	16,35 €	lfm
Streifen *2	2,5 mm	2,7 mm	100 mm	0,9 lfm	20 ST/Karton = 18,0 lfm	86094	26,55 €	lfm
Streifen *2	2,5 mm	2,7 mm	120 mm	0,9 lfm	20 ST/Karton = 18,0 lfm	137295	32,70 €	lfm

*1 Für abweichende Packmengen wird ein Aufschlag von 13,00 Euro pro Position berechnet.

*2 Die Streifen bestehen aus PROMASEAL®-PL in Standard-Ausführung, selbstklebend.

Preisstellung Die Preise gelten FCA Werk - Incoterms 2020. Ab einem Auftragswert von 1.000,- Euro netto (Listenpreis) erfolgt die Lieferung in der Strecke CPT Bestimmungsort (BRD).

Verpackung Einschließlich Standardverpackung. Zusätzliche Verpackungen für den Transport oder zum Schutz der Materialien werden in Rechnung gestellt. Bei Lieferung auf Euro-Paletten sind diese auszutauschen oder dem Spediteur zu bezahlen.

PROMASEAL®-PL Anschlussstreifen

Streifen aus flexiblem Intumeszenz-Brandschutzlaminat, einseitig mit Schaumstoff

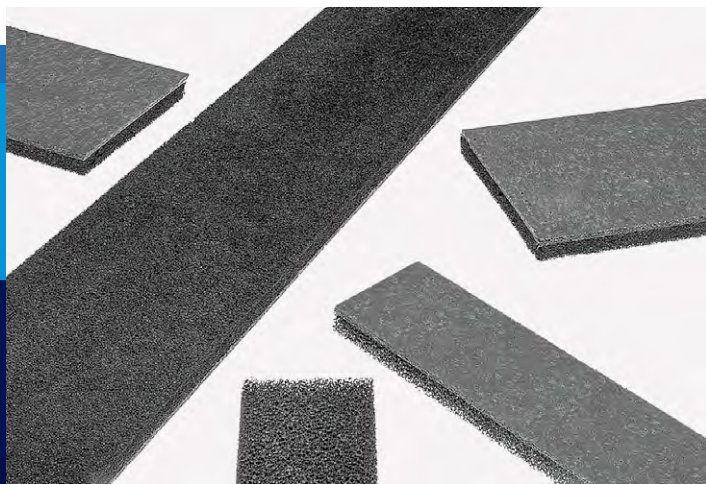

Brandverhalten	• normalentflammbar B2 (DIN 4102)
Merkmale	<ul style="list-style-type: none"> • standardmäßig einseitig mit Glasgewebe (schwarz) • rückseitig mit Schaumstoff ausgerüstet • flexibler Werkstoff • alterungs-, feuchtigkeits-, frost- und UV-beständig
Lieferform	Streifen mit Schaumstoff
Abmessungen	Lieferlänge 900 mm (Standard), Breite 40 mm, 50 mm, 60 mm, 115 mm
Nennstärke	12,5 mm

Produktbeschreibung

Die einseitig mit Schaumstoff ausgerüsteten Streifen sind standardmäßig vorgefertigte Zuschnitte aus PROMASEAL®-PL, einem flexiblen Brandschutzlaminat, das im Brandfall aufschäumt. Es besteht aus Vermiculargraphit, der in einem thermisch beständigen Bindemittel eingebunden und verfestigt ist. PROMASEAL®-PL ist hygroskopisch. Die PROMASEAL®-PL Wirkschicht hat eine Dicke von 2,5 mm.

Anwendungsgebiete

PROMASEAL®-PL Anschlussstreifen werden am Wandanschluss von Brandschutzunterdecken eingesetzt. Sie verhindern den Durchgang von Feuer und Rauch.

Besondere Hinweise

Der allgemeine bauaufsichtliche Nachweis der Brandschutzkonstruktion ist zu beachten.

Weitere Informationen auf:
www.promat.com/de-de/brandschutz

PROMASEAL®-PL Anschlussstreifen

Artikeleinheit	Wirksschicht	Nennstärke	Breite	Lieferlänge	Verkaufseinheit *1	Materialnr.	Preis	per
Streifen *2	2,5 mm	12,5 mm	40 mm	0,9 lfm	44 ST/Karton = 39,6 lfm	86003	16,65 €	lfm
Streifen *2	2,5 mm	12,5 mm	50 mm	0,9 lfm	36 ST/Karton = 32,4 lfm	86000	19,35 €	lfm
Streifen *2	2,5 mm	12,5 mm	60 mm	0,9 lfm	30 ST/Karton = 27,0 lfm	86004	22,75 €	lfm
Streifen *2	2,5 mm	12,5 mm	115 mm	0,9 lfm	16 ST/Karton = 14,4 lfm	86001	43,20 €	lfm

*1 Für abweichende Packmengen wird ein Aufschlag von 13,00 Euro pro Position berechnet.

*2 Die Streifen bestehen aus PROMASEAL®-PL in Standard-Ausführung kombiniert mit Schaumstoff.

Preisstellung	Die Preise gelten FCA Werk - Incoterms 2020. Ab einem Auftragswert von 1.000,- Euro netto (Listenpreis) erfolgt die Lieferung in der Strecke CPT Bestimmungsort (BRD).
Verpackung	Einschließlich Standardverpackung. Zusätzliche Verpackungen für den Transport oder zum Schutz der Materialien werden in Rechnung gestellt. Bei Lieferung auf Euro-Paletten sind diese auszutauschen oder dem Spediteur zu bezahlen.

PROMASEAL®-PL Fugenelement

Mehrlagiger Streifen aus flexiblem Intumeszenz-Brandschutzlaminat und Schaumstoff



Brandverhalten	• normalentflammbar B2 (DIN 4102)
Merkmale	<ul style="list-style-type: none"> • mehrere Lagen PROMASEAL®-PL (Wirkschichten) und Schaumstoff • Wirkschichten standardmäßig einseitig mit Glasgewebe (schwarz) • flexibel • alterungs-, feuchtigkeits-, frost- und UV-beständig
Lieferform	Streifen (Sonderausführungen auf Anfrage)
Abmessungen	Lieferlänge 900 mm, Breite 30 mm
Nennstärke	25,0 mm, 47,5 mm, 70,0 mm, 92,5 mm

Produktbeschreibung

Die Fugenelemente sind standardmäßig vorgefertigte Streifen aus mehreren Lagen PROMASEAL®-PL und Schaumstoff. PROMASEAL®-PL ist ein flexibles Brandschutzlaminat, das im Brandfall aufschäumt. Es besteht aus Vermiculargraphit, der in einem thermisch beständigen Bindemittel eingebunden und verfestigt ist. PROMASEAL®-PL ist hygro-

skopisch. Die PROMASEAL®-PL Wirkschichten haben jeweils eine Dicke von 2,5 mm.

Anwendungsgebiete

PROMASEAL®-PL Fugenelemente können bei Bauteilfugen, Bewegungsfugen usw. eingesetzt werden, bei denen ein Durchbrand zu verhindern ist.

Besondere Hinweise

Der allgemeine bauaufsichtliche Nachweis der Brandschutzkonstruktion ist zu beachten.

Weitere Informationen auf:
www.promat.com/de-de/brandschutz

PROMASEAL®-PL Fugenelement

Artikeleinheit	Wirkschichten	Nenndicke	Breite	Lieferlänge	Verkaufseinheit *1	Materialnr.	Preis	per
Streifen *2	2 × 2,5 mm	25,0 mm	30 mm	0,9 lfm	100 ST/Karton = 90,0 lfm	85990	29,15 €	ST
Streifen *2	3 × 2,5 mm	47,5 mm	30 mm	0,9 lfm	60 ST/Karton = 54,0 lfm	85991	40,10 €	ST
Streifen *2	4 × 2,5 mm	70,0 mm	30 mm	0,9 lfm	40 ST/Karton = 36,0 lfm	85992	49,80 €	ST
Streifen *2	5 × 2,5 mm	92,5 mm	30 mm	0,9 lfm	30 ST/Karton = 27,0 lfm	85993	63,05 €	ST

*1 Für abweichende Packmengen wird ein Aufschlag von 13,00 Euro pro Position berechnet.

*2 Die Streifen bestehen aus PROMASEAL®-PL in Standard-Ausführung kombiniert mit Schaumstoff.

Preisstellung Die Preise gelten FCA Werk - Incoterms 2020. Ab einem Auftragswert von 1.000,- Euro netto (Listenpreis) erfolgt die Lieferung in der Strecke CPT Bestimmungsort (BRD).

Verpackung Einschließlich Standardverpackung. Zusätzliche Verpackungen für den Transport oder zum Schutz der Materialien werden in Rechnung gestellt. Bei Lieferung auf Euro-Paletten sind diese auszutauschen oder dem Spediteur zu bezahlen.

PROMASTOP®-CC

Brandschutzbeschichtung

**Brandverhalten**

- schwerentflammbar (B-s1, d0)

Merkmale

- ein Produkt als Anstrich und Füllmasse (z. B. in Kabelwickeln)
- mit Wasser verdünnbar
- feuchtraumgeeignet (z. B. hohe Luftfeuchtigkeit oder Spritzwasser)
- beständig gegen UV-Strahlung
- gute Haftung auf verschiedenen Untergründen
- notwendige Schichtdicke in nur einem Arbeitsgang
- 0,7 mm Trockenschichtdicke ausreichend (auf Mineralwolle)
- frei von Weichmachern, Formaldehyd, Löse- und Flammschutzmitteln

Lieferformgebrauchsfertige Flüssigkeit
(bis 12 Monate original verschlossen haltbar)**Verkaufseinheit**

Kunststoffeimer 5 kg und 12,5 kg

Produktbeschreibung

PROMASTOP®-CC ist eine ablativ Brand-schutzbeschichtung mit überwiegend endo-therm wirkenden Pigmenten. Das Produkt ist gebrauchsfertig angemischt, kann jedoch bei Bedarf vor der Anwendung mit sauberem Wasser verdünnt werden, um die Viskosität anzupassen. Die Konsistenz von PROMASTOP®-CC eignet sich für das Auftragen mit Pinsel, Rolle oder Spachtel.

Für maschinelles Auftragsverfahren ist PROMASTOP®-CC liquid zu verwenden.

Anwendungsgebiete

PROMASTOP®-CC wurde zur Herstellung von Abschottungen in feuerbeständigen Wänden und Decken entwickelt, durch die Kabel, brennbare und nichtbrennbare Rohre geführt werden. Detaillierte Anwendungsbereiche sind in der allgemeinen Bauartgenehmigung Z-19.53-2541 beschrieben.

Besondere Hinweise

Der allgemeine bauaufsichtliche Nachweis der Brandschutzkonstruktion ist zu beachten. Für 0,7 mm Trockenschichtdicke ist eine Nassauftragsmenge von $\approx 1,35 \text{ kg/m}^2$ erforderlich.

Ergänzende Produkte

- PROMASTOP®-FC
- PROMASTOP®-W
- PROMASEAL®-A
- PROMASEAL®-AG

PROMASTOP®-CC

Artikeleinheit	Inhalt	Konsistenz	Verkaufseinheit	Palette	Materialnr.	Preis	per
Eimer	12,5 kg	zähflüssig	1 ST	44 ST = 550 kg	6706062	32,55 €	kg
Eimer	5 kg	zähflüssig	1 ST	80 ST = 400 kg	6706070	35,95 €	kg

PROMASTOP®-CC liquid

Artikeleinheit	Inhalt	Konsistenz	Verkaufseinheit	Palette	Materialnr.	Preis	per
Eimer	12,5 kg	flüssig	1 ST	44 ST = 550 kg	6702574	32,55 €	kg
Eimer	5 kg	flüssig	1 ST	80 ST = 400 kg	6703765	35,95 €	kg

Preisstellung Die Preise gelten FCA Werk - Incoterms 2020. Ab einem Auftragswert von 1.000,- Euro netto (Listenpreis) erfolgt die Lieferung in der Strecke CPT Bestimmungsort (BRD).

Verpackung Einschließlich Standardverpackung. Zusätzliche Verpackungen für den Transport oder zum Schutz der Materialien werden in Rechnung gestellt. Bei Lieferung auf Euro-Paletten sind diese auszutauschen oder dem Spediteur zu bezahlen.

Mineralwollplatte, vorbeschichtet, Typ CC

vorbeschichtet mit PROMASTOP®-CC, einseitig

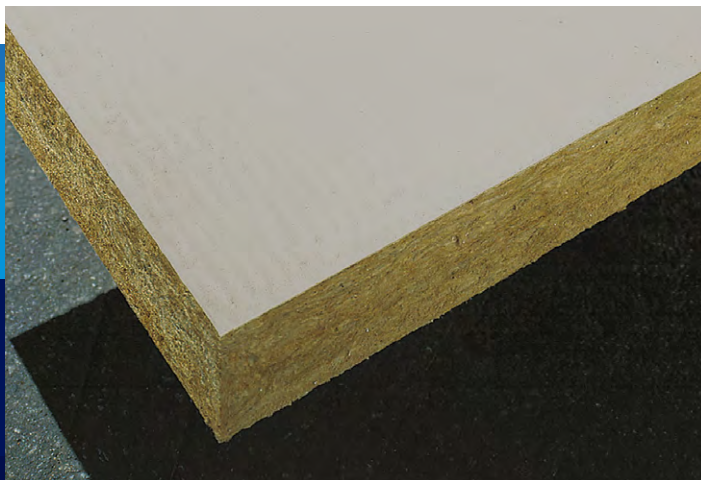

Merkmale

- montagefertig vorkonfektioniert
- ablative Wirkungsweise der Beschichtung
- Abschottung für Rohre/Kabel PROMASTOP®-Kombischott, Typ CC, feuerbeständig (Konstruktion 600.48)
- beständig gegen hohe Luftfeuchtigkeit, Spritzwasser und UV-Strahlung
- frei von Lösemitteln, Weichmachern, Flammenschutzmitteln und Formaldehyd
- Mineralwolle nichtbrennbar, Rohdichte $\geq 160 \text{ kg/m}^3$

Lieferform

einseitig beschichtete Platte

Abmessungen

Länge 1.000 mm, Breite 600 mm, Dicke 50 mm

Verkaufseinheit

1 Stück

Produktbeschreibung

Die werkseitig vorbeschichtete Mineralwollplatte besteht aus einer nichtbrennbaren Steinwolle mit mindestens 160 kg/m^3 Rohdichte und einer einseitigen Beschichtung (0,7 mm) mit dem Brandschutz-Coating PROMASTOP®-CC.

Anwendungsgebiete

Mit den beschichteten Mineralwollplatten wird bei Wand- oder Deckendurchführungen von elektrischen Leitungen bzw. Rohren die Bauteilöffnung entsprechend den Promat-Abschottungen zulassungskonform verschlossen. Die Wirkungsweise der Beschichtung verhindert die Brandausbreitung. Die fertige Beschichtung darf nicht Feuchtigkeit oder Nässe ausgesetzt werden.

Besondere Hinweise

Der allgemeine bauaufsichtliche Nachweis der Brandschutzkonstruktion ist zu beachten. Für etwaige Nacharbeiten ist PROMASTOP®-CC zu verwenden. Weitere Informationen auf www.promat.com/de-de

Ergänzende Produkte

- PROMASTOP®-CC
- PROMASTOP®-FC
- PROMASTOP®-W
- PROMASEAL®-A
- PROMASEAL®-AG

Mineralwollplatte, vorbeschichtet, Typ CC

Artikeleinheit	Ausführung *1	Dicke	Länge	Breite	Verkaufseinheit	Materialnr.	Preis	per
Platte	einseitig beschichtet	50 mm	1.000 mm	600 mm	1 Stück	4085434	97,40 €	ST

*1 Die Fläche der Mineralwollplatten ist einseitig mit dem Brandschutz-Coating PROMASTOP®-CC ausgerüstet. Trockenschichtdicke 0,7 mm.

Preisstellung Die Preise gelten FCA Werk - Incoterms 2020. Ab einem Auftragswert von 1.000,- Euro netto (Listenpreis) erfolgt die Lieferung in der Strecke CPT Bestimmungsort (BRD).

Verpackung Einschließlich Standardverpackung. Die Platten sind nach unserer Wahl in Holzkisten oder Kartons verpackt. Zusätzliche Verpackungen für den Transport oder zum Schutz der Materialien werden in Rechnung gestellt.

PROMASTOP®-FC

Rohrmanschette

**Produktbeschreibung**

PROMASTOP®-FC sind Brandschutzmanschetten zur Abschottung von Kunststoffrohren. Sie bestehen aus einem runden pulverbeschichteten Edelstahlrahmen und einer speziellen intuszierenden Einlage. Befestigungslaschen sind an dem Edelstahlrahmen vorhanden.

Anwendungsgebiete

PROMASTOP®-FC Brandschutzmanschetten sind für Wand- und Deckenabschottungen in eingemauerter und aufgesetzter Montage sowie in Verbindung mit den Brandschutzbeschichtungen PROMASTOP®-I und PROMASTOP®-CC abgeprüft. Sie sind für alle gängigen Kunststoffrohrwerkstoffe, wie PVC, PP, PE, ABS, sowie für Druckrohre geeignet.

- | | |
|-----------------------|--|
| Brandverhalten | • normalentflammbar, Klasse E |
| Merkmale | <ul style="list-style-type: none"> • einfache und schnelle Montage • Nullabstand zwischen den Rohrmanschetten möglich • aufgesetzte und eingesetzte Montage • schräge Rohrdurchführungen • beständig gegen hohe Luftfeuchtigkeit, Spritzwasser und UV-Strahlung • schräge Rohrdurchführungen • frei von Lösemitteln, Weichmachern, Flammschutzmitteln und Formaldehyd |

Lieferform	montagefertige Manschette
-------------------	---------------------------

Verkaufseinheit	PROMASTOP®-FC3/32 bis FC3/160: à 1 Stk./Karton PROMASTOP®-FC6/50 bis-FC6/160: à 1 Stk./Karton PROMASTOP®-FC6/200 bis FC6/315: à 1 Stk./Karton
------------------------	--

- PROMASTOP®-FC3:
Bauhöhe von 30 mm für gerade Rohrdurchführung
- PROMASTOP®-FC6:
Bauhöhe von 60 mm für Muffen, Schrägrohrdurchführung und Rohrdurchmesser ab 200 mm

PROMASTOP®-FC

Artikeleinheit	Ausführung	Ø Rohr	Ø innen	Ø außen	Verkaufseinheit	Materialnr.	Preis	per
Manschette	FC3/032	32 mm	41 mm	53 mm	1 ST/Karton	114614	63,55 €	ST
Manschette	FC3/040	40 mm	48 mm	64 mm	1 ST/Karton	114615	68,85 €	ST
Manschette	FC3/050	50 mm	60 mm	77 mm	1 ST/Karton	110284	71,00 €	ST
Manschette	FC3/056	56 mm	66 mm	83 mm	1 ST/Karton	110283	72,30 €	ST
Manschette	FC3/063	63 mm	73 mm	90 mm	1 ST/Karton	110282	78,60 €	ST
Manschette	FC3/075	75 mm	85 mm	107 mm	1 ST/Karton	110281	89,70 €	ST
Manschette	FC3/090	90 mm	100 mm	122 mm	1 ST/Karton	110279	94,40 €	ST
Manschette	FC3/110	110 mm	120 mm	142 mm	1 ST/Karton	110273	99,00 €	ST
Manschette	FC3/125	125 mm	135 mm	157 mm	1 ST/Karton	110271	113,55 €	ST
Manschette	FC3/140	140 mm	150 mm	177 mm	1 ST/Karton	168198	129,10 €	ST
Manschette	FC3/160	160 mm	170 mm	202 mm	1 ST/Karton	110269	158,20 €	ST
Manschette	FC6/050	50 mm	60 mm	77 mm	1 ST/Karton	50049	79,40 €	ST
Manschette	FC6/056	56 mm	66 mm	83 mm	1 ST/Karton	111544	86,05 €	ST
Manschette	FC6/063	63 mm	73 mm	90 mm	1 ST/Karton	50055	89,60 €	ST
Manschette	FC6/075	75 mm	85 mm	107 mm	1 ST/Karton	50050	93,15 €	ST
Manschette	FC6/090	90 mm	100 mm	122 mm	1 ST/Karton	50051	101,30 €	ST
Manschette	FC6/110	110 mm	120 mm	142 mm	1 ST/Karton	50044	108,05 €	ST
Manschette	FC6/125	125 mm	135 mm	157 mm	1 ST/Karton	50045	132,95 €	ST
Manschette	FC6/140	140 mm	150 mm	177 mm	1 ST/Karton	50057	142,15 €	ST
Manschette	FC6/160	160 mm	170 mm	202 mm	1 ST/Karton	50052	171,75 €	ST
Manschette	FC6/200	200 mm	210 mm	242 mm	1 ST/Karton	50056	331,05 €	ST
Manschette	FC6/225	225 mm	235 mm	276 mm	1 ST/Karton	111758	400,20 €	ST
Manschette	FC6/250	250 mm	260 mm	312 mm	1 ST/Karton	50354	465,60 €	ST
Manschette	FC6/315	315 mm	320 mm	372 mm	1 ST/Karton	111607	1.273,55 €	ST

Preisstellung

Die Preise gelten FCA Werk - Incoterms 2020. Ab einem Auftragswert von 1.000,- Euro netto (Listenpreis) erfolgt die Lieferung in der Strecke CPT Bestimmungsort (BRD).

Verpackung

Einschließlich Standardverpackung. Zusätzliche Verpackungen für den Transport oder zum Schutz der Materialien werden in Rechnung gestellt. Bei Lieferung auf Euro-Paletten sind diese auszutauschen oder dem Spediteur zu bezahlen.

PROMASTOP®-W

Brandschutzband



Brandverhalten

- normalentflammbar, Klasse E

Merkmale

- platzsparend
- sofort einsatzbereit
- universell einsetzbar, auch bei kleinen Durchmessern
- sehr flexibel
- beständig gegen hohe Luftfeuchtigkeit, Spritzwasser und UV-Strahlung
- frei von Lösemitteln, Weichmachern, Flammschutzmitteln und Formaldehyd

Lieferform

Streifen als Rolle
(Selbstklebefolie 12 Monate haltbar)

Verkaufseinheit

Karton, Inhalt: 1 Rolle mit 18 Meter Länge

Abmessungen

Breite 50 mm, Dicke 2,5 mm

Produktbeschreibung

PROMASTOP®-W ist ein expandierendes Brandschutzband. Dieses Wickelband kann auf der Baustelle zur Abschottung des jeweiligen Rohrtyps einfach und ohne Abfall angebracht werden.

Anwendungsgebiete

Die Brandschutzdichtung PROMASTOP®-W ist für Weich- und Hartabschottungen in Wand und Decke geeignet. Die Prüfung umfasst Kunststoffrohrwerkstoffe wie PVC, PE, PP, hochschalldämmende Kunststoff-Abflussrohre in Mehrschichttechnologie und brennbare, isolierte Metall- und Alu-Verbundrohrleitungen.

Besondere Hinweise

Sicherheitshinweise entnehmen Sie bitte unserem Sicherheitsinformationsdatenblatt.

Weitere Informationen auf:
www.promat.com/de-de/brandschutz

PROMASTOP®-W

Artikeleinheit	Ausführung	Material	Lieferlänge	Verkaufseinheit	Materialnr.	Preis per
Rolle	Streifen, expandierend	50 x 2,5 mm	18 lfm	1 Rolle/Karton	111551	822,10 € ST

Preisstellung Die Preise gelten FCA Werk - Incoterms 2020. Ab einem Auftragswert von 1.000,- Euro netto (Listenpreis) erfolgt die Lieferung in der Strecke CPT Bestimmungsort (BRD).

Verpackung Einschließlich Standardverpackung. Zusätzliche Verpackungen für den Transport oder zum Schutz der Materialien werden in Rechnung gestellt.

PROMASTOP®-Systemschaum

Gebrauchsfertiger Zweikomponenten-Brandschutzschaum



Brandverhalten

- normalentflammbar, Klasse E

Merkmale

- staubfrei verarbeitbar
- hohe Ergiebigkeit
- verwendbar als ergänzendes Produkt im PROMASTOP®-Kabelschott und Kombischott, Modulstein
- formstabil, bereits beim Ausschäumen
- sehr gute Haftungseigenschaften auf verschiedenen Untergründen

Lieferform

gebrauchsfertiger Schaum
(12 Monate haltbar)

Verkaufseinheit

Kartusche, Inhalt: 380 ml (6 Stück /Karton)
inklusive 8 Mischeraufsätze, 6 Handschuhe,
1 Rolle Schalungsband

Produktbeschreibung

PROMASTOP®-Systemschaum ist ein gebrauchsfertiger, modifizierter, halogenfreier Zweikomponenten-Brandschutz-PU-Schaum, der im Brandfall aufschäumt.

Anwendungsgebiete

Der PROMASTOP®-Systemschaum wird als Abschottung bei Durchführungen von elektrischen Leitungen und/oder Rohrleitungen durch Wände oder Decken als Kombiabschottung eingesetzt. Der Brandschutz-PU-Schaum entspricht auch den Anforderungen der MLAR / LAR für die Abschottung von einzelnen Leitungen ohne Dämmung.

Besondere Hinweise

Der allgemeine bauaufsichtliche Nachweis der Brandschutzkonstruktion ist zu beachten. Sicherheitsdatenblatt anfordern.

PROMASTOP®-Systemschaum

Artikeleinheit	Inhalt	Farbe	Verkaufseinheit	Materialnr.	Preis	per
Kartusche	380 ml	rotbraun	6 ST/Karton *1,2	4077320	77,15 €	ST

*1 inklusive 8 Mischeraufsätze, 6 Handschuhe und 1 Rolle Schalungsband.

² Lieferung nur in kompletten Verkaufseinheiten. Bestellungen werden entsprechend aufgerundet.

PROMASTOP®-Zubehör

Artikeleinheit	Inhalt	Verkaufseinheit	Materialnr.	Preis	per
PROMASTOP®-Mischeraufsätze	12 Stück	Beutel	4077323	52,15 €	ST
PROMASTOP®-Verlängerungsröhrchen	12 Stück	Beutel	4077321	27,60 €	ST
PROMASTOP®-Schalungsband	1 Rolle	Stück	4077324	16,85 €	ST

Preisstellung Die Preise gelten FCA Werk - Incoterms 2020. Ab einem Auftragswert von 1.000,- Euro netto (Listenpreis) erfolgt die Lieferung in der Strecke CPT Bestimmungsort (BRD).

Verpackung Einschließlich Standardverpackung. Zusätzliche Verpackungen für den Transport oder zum Schutz der Materialien werden in Rechnung gestellt. Bei Lieferung auf Euro-Paletten sind diese auszutauschen oder dem Spediteur zu bezahlen.

PROMASTOP®-EASYFIT

Set: Vorgefertigte Schalen aus PROMATECT®-H-Brandschutzbauplatten und PROMASTOP®-Systemschaum



Brandverhalten • entsprechend der Produktklassifizierungen

Merkmale

- komplettes Set in einem Karton - praktisch und zeitsparend
- einfache und schnelle Montage
- passend für gängige Bohrkronengrößen von ≥ 150 bis ≤ 162 mm
- Abschottung von Klima-Split (positiv bewertete Anwendung), elektrischen Leitungen aller Art, Kabelbündeln, EIR (Konstruktionen 630.41 und 630.42)
- geeignet für die Laibungsbildung beim Einbau in vielen Decken- und Wandkonstruktionen
- Nachbelegung jederzeit möglich

Lieferform montagefertiges Produktset

Verkaufseinheit Karton, Inhalt: 1 Set*1

Produktbeschreibung

Das PROMASTOP®-EASYFIT ist ein werkseitig vorkonfektioniertes Produktset, bestehend aus zwei vorgefertigten Halbschalen aus nichtbrennbaren PROMATECT®-H-Segmenten sowie einer Kartusche PROMASTOP®-Systemschaum inklusive Zubehör.

Anwendungsgebiete

Aus PROMATECT®-H-Brandschutzbauplatten gefertigte Rohrschalen eignen sich sowohl als

formbeständige, nichtbrennbare Hüllrohre, als auch zur Laibungsbildung beim Einbau in leichte Trennwände*2, Massivwände, Massivdecken, Sandwichpaneelwände*2, *3, Holzbalkendecken*2, *3, Brettsper Holzdecken und -Wände*2, *3, (Holztafelbau und Massivholzbau)*2, *3. Der PROMASTOP®-Systemschaum wird als Abschottung bei Durchführungen von elektrischen Leitungen und/oder Rohrleitungen durch Wände oder Decken als Kombiabschottung (z. B. Klima-Split*2, EIR,

Kabelbündel) eingesetzt. Der PROMASTOP®-Systemschaum entspricht auch den Anforderungen der MLAR/LAR für die Abschottung von einzelnen Leitungen in eigenen Durchbrüchen.

Besondere Hinweise

Die allgemeinen bauaufsichtlichen Nachweise der Brandschutzkonstruktionen sind zu beachten (ABG Z-19.53-2343 bzw. ABG Z-19.53-2477).

PROMASTOP®-EASYFIT

Artikeleinheit	Verkaufseinheit	Materialnr.	Preis	per
Set *1	1 ST /Karton *4	315261	336,20 €	ST
<p>*1 Set besteht aus 2 ST Halbschalen (Länge 200 mm, Außen-Ø 150 mm, Nenndicke 15 mm), 1 ST PROMASTOP®-Systemschaum 380 ml, 1 ST Mischeraufsatz, 1 Paar Handschuhe, 1 ST Schalungsband, 2 ST Kennzeichnungsschilder</p> <p>*2 positiv bewertete Anwendung</p> <p>*3 ggf. weitere Maßnahmen erforderlich, Rücksprache mit Promat</p> <p>*4 Der Verkauf erfolgt nur in kompletten Verkaufseinheiten. Bestellungen werden entsprechend aufgerundet.</p>				
Preisstellung	Die Preise gelten FCA Werk - Incoterms 2020. Ab einem Auftragswert von 1.000,- Euro netto (Listenpreis) erfolgt die Lieferung in der Strecke CPT Bestimmungsort (BRD).			
Verpackung	Einschließlich Standardverpackung. Zusätzliche Verpackungen für den Transport oder zum Schutz der Materialien werden in Rechnung gestellt. Bei Lieferung auf Euro-Paletten sind diese auszutauschen oder dem Spediteur zu bezahlen.			

PROMASTOP®-Kartuschenpistolen

Akku-Kartuschenpistolen für 380 ml bzw. bis 410 ml (gilt für Premium) 5:1 Coaxial Kartuschen



Merkmale Pro-Version

- geringes Eigengewicht erleichtert das Arbeiten
- automatischer Rücklauf verhindert ein Nachtropfen der Chemie

Merkmale Premium-Version (Akku)

- sauberes gleichmäßiges Arbeiten
- weniger Ermüdung beim Verarbeiten hochviskoser Produkte
- keine lästigen Luft- oder Elektrokabel im Arbeitsbereich
- automatischer Rücklauf verhindert Nachtropfen

Lieferform (Premium)

Lieferung im Transportkoffer, 1 Stück Akku 14.4 V Li-ion, 1 Stück Schnellladestation mit Ladeanzeige und Euro-Stecker

Verkaufseinheit

Koffer (Premium), Inhalt: 1 Stück

Gewicht

Gerät (Premium) mit Akku, 3,1 kg

Produktbeschreibung

Die PROMASTOP®-Kartuschenpistole Premium ist für 5:1 Coaxial Kartuschen von 380 ml bis 410 ml geeignet. Die Pro-Version verfügt über eine offene 4C-Aufnahme und ist geeignet für 380 ml Kartuschen mit PROMASTOP®-Systemschaum. Die Vorschubgeschwindigkeit der Premium-Ausführung ist regelbar von 120 bis 240 mm/min. Der Lithium-Ionen-Akku für die PROMASTOP®-

Kartuschenpistole Premium liefert 14,4 V-3,0 AH, ist mit einer LED Ladeanzeige ausgestattet und sorgt für eine Auspresskraft von bis zu 7.500N (750 kg). Mit einer Akkuladung lässt sich bspw. eine Auspressmenge von 38 Stück 380 ml 2K Verbundmörtel-Kartuschen umsetzen. Die Ladezeit beträgt ca. 40 Minuten. Im Lieferumfang der Premium ist eine Schnellladestation mit Batterie Lade- und Zustandsanzeige enthalten.

Anwendungsgebiete

Für das optimierte Auspressen von PROMASTOP®-Kartuschen 380 ml. Die jeweiligen Einbauanleitungen bzw. Verarbeitungsrichtlinien sowie die Sicherheitshinweise sind zu beachten.

PROMASTOP®-Kartuschenpistolen

Artikeleinheit	Verkaufseinheit	Materialnr.	Preis	per
PROMASTOP®-Kartuschenpistole Pro	1 ST	4077318	180,65 €	ST
PROMASTOP®-Kartuschenpistole Premium	1 ST	4079978	669,20 €	ST
PROMASTOP®-Zusatzakku Premium 14,4 V Li-ion	1 ST	4079979	192,00 €	ST

Preisstellung Die Preise gelten FCA Werk - Incoterms 2020. Ab einem Auftragswert von 1.000,- Euro netto (Listenpreis) erfolgt die Lieferung in der Strecke CPT Bestimmungsort (BRD).

Verpackung Einschließlich Standardverpackung. Zusätzliche Verpackungen für den Transport oder zum Schutz der Materialien werden in Rechnung gestellt. Bei Lieferung auf Euro-Paletten sind diese auszutauschen oder dem Spediteur zu bezahlen.

PROMASTOP®-Rohrmanschette, UniCollar®

Universelles Brandschutz-Rohrmanschettenband

**Merkmale**

- flexibles Brandschutzmanschettenband
- Rohrabschottung PROMASTOP®-UniCollar® (Konstruktion 500.30) für brennbare Rohre mit Außen-Ø ≤ 200 mm, auch mit Schallisolierung
- für Getränkeschläuche (Pythonleitung) zugelassen
- vorgesetzte / flächenbündige Montage bei Massivbauteilen und Metallständerwänden
- 2- oder 3-seitige Anordnung an Massivbauteilen
- Einbau auch in Promat-Kombiabschottungen
- vor Ort mit Cuttermesser ablängbar
- vereinfachte Lagerhaltung: ein Karton für alle zugelassenen Rohrdurchmesser

Lieferform

Manschettenband (inklusive Montagematerial)

Verkaufseinheit

Karton, Inhalt: 1 Stück (150 Glieder = 2,25 m)

Produktbeschreibung

PROMASTOP®-Rohrmanschette, UniCollar® ist ein universelles Manschettenband, das aus Stahlgliedern und einer innenliegenden Brandschutzeinlage besteht, die im Brandfall aufschäumt. Das Produkt wird im Karton als Set u. a. inkl. Montagematerial geliefert. Sie verschließt im Brandfall den offenen Querschnitt der Rohre und verhindert so die Ausbreitung von Feuer und Rauch. Durch die Perforation lässt sich das Band abknicken,

indem man die Brandschutzeinlage mit einem Cuttermesser durchtrennt.

Anwendungsgebiete

Mit der PROMASTOP®-Rohrmanschette, UniCollar®, werden bei Wand- oder Deckendurchführungen in Massivbauteilen, Metallständerwänden und Promat-Kombischotts brennbare Rohre umschlossen. Schräg durchgeführte Rohre sind zugelassen.

Besondere Hinweise

Der allgemeine bauaufsichtliche Nachweis der Brandschutzkonstruktion ist zu beachten (u. a. ABG Nr. Z-19.53-2498). Weitere Informationen auf: www.promat.com/de-de/brandschutz

Ergänzende Produkte

- fertig abgelängte Manschette
- PROMASTOP®-UniCollar® Montagesets „kurze Klammer“ und „lange Klammer“

PROMASTOP®-Rohrmanschette, UniCollar®

Artikeleinheit	Inhalt	Verkaufseinheit *1	Materialnr.	Preis	per
Set	1 Manschettenband (Länge 2250 mm = 150 Glieder), 15 Befestigungsklammern (kurz, 50 mm), 15 Keilnägel, 5 Kennzeichnungsschilder	1 ST/Karton *1	49030	436,90 €	ST

*1 Die Lieferung erfolgt nur in kompletten Verkaufseinheiten.

PROMASTOP®-Rohrmanschette, UniCollar® Montageset

Artikeleinheit	Bezeichnung	Inhalt	Verkaufseinheit *1	Materialnr.	Preis	per
Beutel	Set „kurze Klammern“	12 Befestigungsklammern (kurz, 50 mm), 12 Keilnägel, 6 Kennzeichnungsschilder	1 Beutel = 1 ST	87075	87,70 €	ST
Beutel	Set „lange Klammern“	8 Befestigungsklammern (lang, 100 mm), 8 Keilnägel, 6 Kennzeichnungsschilder	1 Beutel = 1 ST	87078	74,25 €	ST

*1 Die Lieferung erfolgt nur in kompletten Verkaufseinheiten.

Preisstellung	Die Preise gelten FCA Werk - Incoterms 2020. Ab einem Auftragswert von 1.000,- Euro netto (Listenpreis) erfolgt die Lieferung in der Strecke CPT Bestimmungsort (BRD).
Verpackung	Einschließlich Standardverpackung. Zusätzliche Verpackungen für den Transport oder zum Schutz der Materialien werden in Rechnung gestellt. Bei Lieferung auf Euro-Paletten sind diese auszutauschen oder dem Spediteur zu bezahlen.

PROMAGLAF®-1200

Sehr flexibles Silikatfasermaterial, einseitig alukaschiert



Brandverhalten	• nichtbrennbar A1 (DIN 4102)
Merkmale	<ul style="list-style-type: none"> • dichtes Fasermaterial, Rohdichte $\approx 100 \text{ kg/m}^3$ • Schmelzpunkt $> 1000 \text{ °C}$ • zur Abschottung nichtbrennbarer Rohre nach LAR • sehr flexibler Streifen, zusammengerollt • problemlos vor Ort ablängbar
Lieferform	Streifen als Rolle
Abmessungen	Breite $\approx 200 \text{ mm}$, Dicke $\approx 20 \text{ mm}$
Verkaufseinheit	Karton, Inhalt: 1 Stück (14,5 lfm/Rolle)

Produktbeschreibung

PROMAGLAF®-1200 besteht aus weißen, gesundheitlich unbedenklichen Silikatfasern, die in einem speziell entwickelten Produktionsverfahren hergestellt werden, um die hervorragende thermische Stabilität und die Flexibilität zu gewährleisten. Es bietet eine hohe Temperaturbeständigkeit und verhindert so die Brandausbreitung. Das Material ist einseitig (außen) alukaschiert und lässt

sich mit handelsüblichen Werkzeugen, wie Messern oder Scheren, schneiden.

Anwendungsgebiete

PROMAGLAF®-1200 wird bei Wand- und Deckendurchführungen von nichtbrennbaren Rohren gemäß den Leitungsanlagen-Richtlinien der Bundesländer (LAR) eingesetzt (siehe Konstruktion 500.45). Es erfüllt durch seine Materialeigenschaften die geforderten

Voraussetzungen allein durch ein vollständiges Verschließen der Restöffnung um das Rohr.

Besondere Hinweise

Die Leitungsanlagen-Richtlinien (LAR) der Bundesländer sind zu beachten.

Weitere Informationen auf: www.promat.com/de-de/brandschutz

PROMAGLAF®-1200

Artikeleinheit	Ausführung *1	Material	Lieferlänge	Verkaufseinheit *1	Materialnr.	Preis	per
Rolle	Streifen, alukaschiert	200 x 20 mm	14,5 lfm	1 ST/Karton *2	87045	184,05 €	ST

*1 Die Lieferung erfolgt nur in kompletten Verkaufseinheiten.

*2 Zusätzlich sind im Karton 20 Kennzeichnungsschilder enthalten.

Preisstellung Die Preise gelten FCA Werk - Incoterms 2020. Ab einem Auftragswert von 1.000,- Euro netto (Listenpreis) erfolgt die Lieferung in der Strecke CPT Bestimmungsort (BRD).

Verpackung Einschließlich Standardverpackung. Zusätzliche Verpackungen für den Transport oder zum Schutz der Materialien werden in Rechnung gestellt. Bei Lieferung auf Euro-Paletten sind diese auszutauschen oder dem Spediteur zu bezahlen.

PROMASTOP®-Modulstein 90 (XL)

Elastische Steine aus intumeszierendem Brandschutzmaterial



Brandverhalten	• normalentflammbar B2 (DIN 4102)
Merkmale	<ul style="list-style-type: none"> • staubfrei bearbeitbar • mit Messer beliebig teilbar • mit anderen Abschüttungsprodukten kombinierbar (baurechtliche Nachweise beachten) • nicht korrosiv gegenüber verzinktem Stahl, Edelstahl und Aluminium • silikonfrei • überstreichbar (nachgewiesen) • geprüfte Luftdichtigkeit
Lieferform	einbaufertiger Stein (optional vakuumverpackt)
Abmessungen (mm)	Länge: 200, Breite: 144, Dicke: 60
Verkaufseinheit	Karton, Inhalt: 18 Stück (Vakuumstein: 10 Stück)

Produktbeschreibung

Der PROMASTOP®-Modulstein besteht aus einem Material, das im Brandfall einen wärmedämmenden Schaum bildet und damit die Ausbreitung von Feuer und Rauch in andere Brandabschnitte verhindert. Modulsteine sind elastisch und erleichtern somit die Anpassung an bauliche Gegebenheiten.

Anwendungsgebiete

Mit PROMASTOP®-Modulsteinen lassen sich Abschüttungen bei Durchführungen elektrischer Leitungen und von brennbaren und nichtbrennbaren Rohren in Massivbauteilen und Metallständerwänden einbauen. Beim PROMASTOP®-Kombischott, Modulstein ist keine zusätzliche Rohrmanschette für brennbare Rohre notwendig. Eine Nachbelegung ist problemlos möglich, auch beim Einbau in Promat-Mörtelschotts.

Besondere Hinweise

Der allgemeine bauaufsichtliche Nachweis der Brandschutzkonstruktion ist zu beachten (ABG Z-19.53-2471 und Z-19.53-2477). Weitere Informationen auf: www.promat.com/de-de/brandschutz

Ergänzende Produkte

- PROMASTOP®-Systemkitt-N
- PROMASTOP®-Systemschaum
- PROMATECT®-H, Brandschutzbauplatte

PROMASTOP®-Modulstein 90 (XL)

Artikeleinheit	Ausführung	Länge	Breite	Dicke	Verkaufseinheit *1	Materialnr.	Preis	per
Stein	Standard	200 mm	144 mm	60 mm	18 ST/Karton *2	4054273	33,65 €	ST
Stein	Vakuumstein	ca. 190 mm	ca. 140 mm	60 mm *3	10 ST/Karton	4055694	58,50 €	ST

*1 Für abweichende Packmengen wird ein Aufschlag von 13,00 Euro pro Position berechnet.

*2 Zusätzlich sind im Karton 2 Kennzeichnungsschilder enthalten.

*3 Der Vakuumstein erreicht nach Öffnen der Folie die Dicke eines Standard-Steins.

Preisstellung Die Preise gelten FCA Werk - Incoterms 2020. Ab einem Auftragswert von 1.000,- Euro netto (Listenpreis) erfolgt die Lieferung in der Strecke CPT Bestimmungsort (BRD).

Verpackung Einschließlich Standardverpackung. Zusätzliche Verpackungen für den Transport oder zum Schutz der Materialien werden in Rechnung gestellt. Bei Lieferung auf Euro-Paletten sind diese auszutauschen oder dem Spediteur zu bezahlen.

PROMASTOP®-Modulstopfen

Elastischer Rundstopfen aus intumeszierendem Brandschutzmaterial



Brandverhalten	• normalentflammbar B2 (DIN 4102)
Merkmale	• staubfrei bearbeitbar • Abschottung von Kabeln/Rohren in Kernbohrungen PROMASTOP®-Kabelschott, Modulstopfen, auch in Metallständerwänden (Konstruktion 630.21) • nicht korrosiv gegenüber verzinktem Stahl, Edelstahl und Aluminium
Lieferform	einbaufertiger Rundstopfen
Abmessungen	Ø (Kernbohrung) ≥ 50 mm - ≤ 250 mm
Verkaufseinheit	1 Stück

Produktbeschreibung

Der PROMASTOP®-Modulstopfen besteht aus einem Material, das im Brandfall einen wärmedämmenden Schaum bildet und damit die Ausbreitung von Feuer und Rauch in andere Brandabschnitte verhindert. Modulstopfen sind elastisch und erleichtern somit die Anpassung an bauliche Gegebenheiten.

Anwendungsgebiete

Mit PROMASTOP®-Modulstopfen lassen sich Abschottungen bei Durchführungen elektrischer Leitungen in Massivbauteilen einbauen. Zwei Modulstopfen ergeben eine Abschottung. Für den Einbau in Metallständerwände ist das Modulschalen-Set zu verwenden. Eine Nachbelegung ist problemlos möglich, auch beim Einbau in Promat-Mörtelschotts.

Besondere Hinweise

Der allgemeine bauaufsichtliche Nachweis der Brandschutzkonstruktion ist zu beachten (ABG Z-19.53-2472). Weitere Informationen auf: www.promat.com/de-de/brandschutz

Ergänzende Produkte

- PROMASTOP®-Systemkitt-N
- PROMASTOP®-Modulschale (Set mit 2 Stopfen Ø 144 mm)

PROMASTOP®-Modulstopfen

Artikeleinheit	Ausführung	Anwendung	Verkaufseinheit *1	Materialnr.	Preis	per
Stopfen	rund	für Kernbohrung Ø 50 mm - 65 mm	1 ST	4039657	22,40 €	ST
Stopfen	rund	für Kernbohrung Ø 65 mm - 78 mm	1 ST	4039658	26,95 €	ST
Stopfen	rund	für Kernbohrung Ø 78 mm - 108 mm	1 ST	4039659	30,55 €	ST
Stopfen	rund	für Kernbohrung Ø 108 mm - 123 mm	1 ST	4039660	38,85 €	ST
Stopfen	rund	für Kernbohrung Ø 123 mm - 135 mm	1 ST	4039661	41,00 €	ST
Stopfen	rund	für Kernbohrung Ø 135 mm - 165 mm	1 ST	4039662	44,20 €	ST
Stopfen	rund	für Kernbohrung Ø 165 mm - 200 mm	1 ST	4039663	49,40 €	ST
Stopfen	rund	für Kernbohrung Ø 200 mm - 250 mm	1 ST	4039664	61,25 €	ST
Set *2	Modulschale	für Kernbohrung Ø 144 mm	1 Set = 1 ST (zweiteilig)	4039665	122,80 €	ST

*1 Zwei Modulstopfen ergeben eine Abschottung. Je 2 Stopfen wird ein Kennzeichnungsschild mitgeliefert.

*2 Set für den Einbau in Metallständerwänden. Es besteht aus 2 harten Halbschalen und 2 runden Modulstopfen. Der Innen-Ø der Modulschale beträgt 107 mm.

Preisstellung Die Preise gelten FCA Werk - Incoterms 2020. Ab einem Auftragswert von 1.000,- Euro netto (Listenpreis) erfolgt die Lieferung in der Strecke CPT Bestimmungsort (BRD).

Verpackung Einschließlich Standardverpackung. Zusätzliche Verpackungen für den Transport oder zum Schutz der Materialien werden in Rechnung gestellt. Bei Lieferung auf Euro-Paletten sind diese auszutauschen oder dem Spediteur zu bezahlen.

PROMASTOP®-Systemkitt-N

Einkomponenten-Brandschutzsystemmasse, intumeszierend



Brandverhalten

- normalentflammbar B2 (DIN 4102),
- schwerentflammbar B1 (DIN 4102) in Fugen zwischen massiven mineralischen Baustoffen

Merkmale

- für PROMASTOP®-Modulstein und -Modulstopfen
- Verschließen von Fugen, Spalten und Zwickeln (Konstr. 630.11, 630.21, 630.41)
- gute Haftung auf den Bauteilen
- direkt aus der Kartusche verarbeitbar
- die Oberfläche kann mit Wasser geglättet werden
- Aushärtung erfolgt durch Luftzufuhr

Lieferform

gebrauchsfertige Masse (12 Monate haltbar)

Verkaufseinheit

Kartusche, Inhalt: 310 ml (12 Stück /Karton)

Produktbeschreibung

PROMASTOP®-Systemkitt-N ist eine gebrauchsfertige Einkomponenten-Brandschutzdichtungsmasse. Das Material schäumt im Brandfall auf und bildet einen wärmedämmenden Schaum, der die Ausbreitung von Feuer und Rauch in andere Brandabschnitte verhindert.

Anwendungsgebiete

Mit PROMASTOP®-Systemkitt-N werden alle Fugen und Spalten sowie Zwickel bei Kabeln und Kabelbündeln der Abschüttungen für Rohre und Kabel mit PROMASTOP®-Modulsteinen und -Modulstopfen verschlossen.

Besondere Hinweise

Der allgemeine bauaufsichtliche Nachweis der Brandschutzkonstruktion ist zu beachten. Weitere Informationen auf: www.promat.com/de-de/brandschutz

Ergänzende Produkte

- PROMASTOP®-Modulstein
- PROMASTOP®-Modulstopfen
- PROMASTOP®-Modulschale

PROMASTOP®-Systemkitt-N

Artikeleinheit	Inhalt	Farbe	Verkaufseinheit *1	Materialnr.	Preis	per
Kartusche	310 ml	rotbraun	12 ST/Karton	4039669	38,85 €	ST

*1 Für abweichende Packmengen wird ein Aufschlag von 13,00 Euro pro Position berechnet.
Der Aufschlag entfällt bei Bestellung zusammen mit PROMASTOP®-Modulsteinen oder PROMASTOP®-Modulstopfen bzw. -Modulschalen.

Preisstellung Die Preise gelten FCA Werk - Incoterms 2020. Ab einem Auftragswert von 1.000,- Euro netto (Listenpreis) erfolgt die Lieferung in der Strecke CPT Bestimmungsort (BRD).

Verpackung Einschließlich Standardverpackung. Zusätzliche Verpackungen für den Transport oder zum Schutz der Materialien werden in Rechnung gestellt. Bei Lieferung auf Euro-Paletten sind diese auszutauschen oder dem Spediteur zu bezahlen.

PROMASTOP®-Brandschutz-Coating, Typ E und E SP

Brandschutzbeschichtung auf Dispersionsbasis



Brandverhalten	• normalentflammbar B2 (DIN 4102)
Merkmale	<ul style="list-style-type: none"> • endotherme Wirkungsweise der Beschichtung • für eine Vielzahl von Promat-Abschüttungen bei Durchführungen von Rohren und Kabeln • lösungsmittel- und weichmacherfrei, halogenfrei • geruchsarm und umweltfreundlich • sofortige Verarbeitbarkeit • spachtelbare Konsistenz (Typ E SP) verfügbar
Lieferform	gebrauchsfertige Flüssigkeit (6 Mon. haltbar)
Verkaufseinheit	(Typ E, Typ E SP) Eimer, Inhalt: 12,5 kg, (Typ E SP) Kartusche, Inhalt: 310 ml (12 Stück / Karton)

Produktbeschreibung

PROMASTOP®-Brandschutz-Coating, Typ E ist eine lösungsmittelfreie Beschichtung auf Dispersionsbasis mit endotherm wirkenden Pigmentanteilen. Das Produkt ist gebrauchsfertig angemischt und darf nicht verdünnt werden. Die Konsistenz von Typ E ist für das Auftragen mit Pinseln und Farbdruckkesselgeräten, die von Typ E SP für das Spachteln geeignet.

Anwendungsgebiete

Beide Konsistenzen des PROMASTOP®-Brandschutz-Coating, Typ E können zur Herstellung von Kabelabschüttungen oder Kombiabschüttungen für Rohre und Kabel gemäß den allgemein bauaufsichtlichen Zulassungen eingesetzt werden. Die fertige Beschichtung darf nicht Feuchtigkeit oder Nässe ausgesetzt werden. Die Wirkungsweise der Beschichtung verhindert die Brandausbreitung.

Besondere Hinweise

Der allgemeine bauaufsichtliche Nachweis der Brandschutzkonstruktion ist zu beachten. Für 1 mm Trockenschichtdicke ist eine Nassauftragsmenge von $\approx 1,85 \text{ kg/m}^2$ erforderlich.

Ergänzende Produkte

- Mineralwollplatte, vorbeschichtet

PROMASTOP®-Brandschutz-Coating, Typ E

Artikeleinheit	Inhalt	Konsistenz	Verkaufseinheit	Palette	Materialnr.	Preis	per
Eimer	12,5 kg	flüssig	1 ST	44 ST = 550 kg	6700083	32,55 €	kg

*1 Der Verkauf erfolgt nur in kompletten Verkaufseinheiten. Bestellungen werden entsprechend aufgerundet.

PROMASTOP®-Brandschutz-Coating, Typ E SP

Artikeleinheit	Inhalt	Konsistenz	Verkaufseinheit	Palette	Materialnr.	Preis	per
Eimer	12,5 kg	zähflüssig	1 ST	44 ST = 550 kg	6700086	32,55 €	kg
Kartusche	310 ml *2	zähflüssig	12 ST/Karton *1	-	87074	40,00 €	ST

*1 Für abweichende Packmengen wird ein Aufschlag von 13,00 Euro pro Position berechnet.

*2 310 ml ≈ 465 g

Preisstellung Die Preise gelten FCA Werk - Incoterms 2020. Ab einem Auftragswert von 1.000,- Euro netto (Listenpreis) erfolgt die Lieferung in der Strecke CPT Bestimmungsort (BRD).

Verpackung Einschließlich Standardverpackung. Zusätzliche Verpackungen für den Transport oder zum Schutz der Materialien werden in Rechnung gestellt. Bei Lieferung auf Euro-Paletten sind diese auszutauschen oder dem Spediteur zu bezahlen.

Mineralwollplatte, vorbeschichtet, Typ E

Vorgefertigte Mineralwollplatte mit Brandschutzbeschichtung

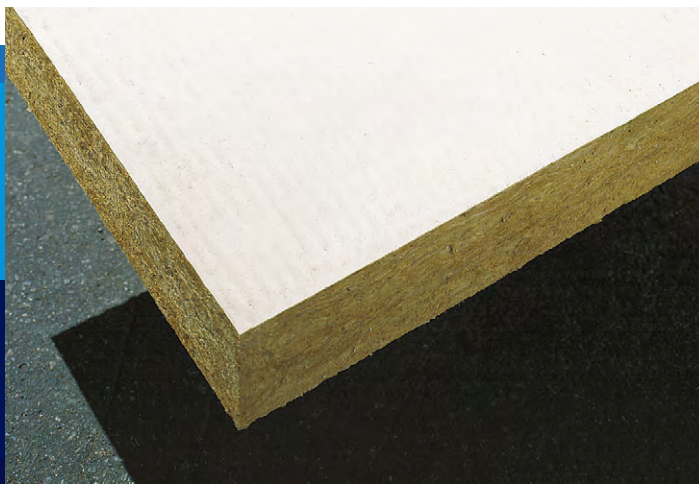

Merkmale

- montagefertig vorkonfektioniert
- endotherme Wirkungsweise der Beschichtung
- Abschottung von Kabeln mit PROMASTOP®-Plattenschott 30/90, Typ E und das PROMASTOP®-Kombischott 90, Typ E für Kabel/Rohre (Konstruktion 600.41 und 600.46)
- Beschichtung: weichmacher-/halogenfrei
- Mineralwolle nichtbrennbar, Rohdichte $\geq 150 \text{ kg/m}^3$

Lieferform

beschichtete Platte

Abmessungen

Länge 1.000 mm, Breite 600 mm
Dicke 50 mm (einseitig beschichtet),
80 mm (beidseitig beschichtet)

Verkaufseinheit

Karton, Inhalt: 3 Stück

Produktbeschreibung

Die werkseitig vorbeschichtete Mineralwollplatte besteht aus einer nichtbrennbaren Steinwolle mit mind. 150 kg/m^3 Rohdichte und einer ein- bzw. beidseitigen Beschichtung (1 mm) mit PROMASTOP®-Brandschutz-Coating, Typ E. Die Mineralwollplatte lässt sich mit einem Mineralwollmesser oder einem herkömmlichen Messer schneiden.

Anwendungsgebiete

Mit den beschichteten Mineralwollplatten wird bei Wand- oder Deckendurchführungen von elektrischen Leitungen bzw. Rohren die Bauteilöffnung entsprechend den Promat-Abschottungen zulassungskonform verschlossen. Die Wirkungsweise der Beschichtung verhindert die Brandausbreitung. Die fertige Beschichtung darf nicht Feuchtigkeit oder Nässe ausgesetzt werden.

Besondere Hinweise

Der allgemeine bauaufsichtliche Nachweis der Brandschutzkonstruktion ist zu beachten. Für etwaige Nacharbeiten PROMASTOP®-Brandschutz-Coating, Typ E verwenden.

Weitere Informationen auf:
www.promat.com/de-de/brandschutz

Mineralwollplatte, vorbeschichtet

Artikeleinheit	Ausführung *1	Dicke	Länge	Breite	Verkaufseinheit *2	Materialnr.	Preis	per
Platte	einseitig beschichtet	50 mm	1.000 mm	600 mm	3 ST/Karton *3	4087108	97,40 €	ST
Platte	beidseitig beschichtet	80 mm	1.000 mm	600 mm	3 ST/Karton *3	4087109	180,00 €	ST

*1 Die Fläche der Mineralwollplatten ist mit PROMASTOP®-Brandschutz-Coating, Typ E ausgerüstet. Trockenschichtdicke je Seite 1 mm.

*2 Der Verkauf erfolgt nur in kompletten Verkaufseinheiten. Bestellungen werden entsprechend aufgerundet.

*3 Zusätzlich sind im Karton 3 Kennzeichnungsschilder enthalten.

Preisstellung Die Preise gelten FCA Werk - Incoterms 2020. Ab einem Auftragswert von 1.000,- Euro netto (Listenpreis) erfolgt die Lieferung in der Strecke CPT Bestimmungsort (BRD).

Verpackung Einschließlich Standardverpackung. Die Platten sind nach unserer Wahl in Holzkisten oder Kartons verpackt. Zusätzliche Verpackungen für den Transport oder zum Schutz der Materialien werden in Rechnung gestellt.

PROMAFOAM®-C

Einkomponenten-Brandschutz-PU-Schaum



- | | |
|------------------------|---|
| Brandverhalten | <ul style="list-style-type: none"> • schwerentflammbar B1 (DIN 4102) zwischen massiven mineralischen oder metallischen Baustoffen |
| Merkmale | <ul style="list-style-type: none"> • feuchtigkeitshärtender Brandschutz-PU-Schaum • in Aluminiumdose mit HFKW-freiem Treibmittel • Abschottung von Kabeln mit dem PROMAFOAM®-Kabelschott (Konstruktion 640.10) • alterungs- und wasserbeständig • geeignet für handelsübliche PU-Schaumpistolen • sofortige Verarbeitbarkeit, schnelle Austrittszeit • hohe Ergiebigkeit (freigeschäumt bis zu 40 Liter) |
| Lieferform | gebrauchsfertiger PU-Schaum (12 Monate haltbar) |
| Verkaufseinheit | Dose, Inhalt: 750 ml, (12 Stück / Karton) |

Produktbeschreibung

PROMAFOAM®-C ist ein gebrauchsfertiger, modifizierter Einkomponenten-Brandschutz-PU-Schaum. Er besitzt hervorragende Haftungseigenschaften auf verschiedenartigen Baumaterialien. PROMAFOAM®-C ermöglicht kurze Bearbeitungszeiten durch einen schnellen Austritt des Materials und eine rasche Aushärtung. Der ausgehärtete Schaum weist eine gute Dimensionsstabilität und

hohe Beständigkeit gegen verschiedenste Umwelteinflüsse auf.

Anwendungsgebiete

Der Brandschutz-PU-Schaum PROMAFOAM®-C wird bei Durchführungen von elektrischen Leitungen zur Herstellung der Abschottung PROMAFOAM®-Kabelschott in Massivbauteilen oder Metallständerwänden eingesetzt. PROMAFOAM®-C ist auch zur Abdichtung

von Bauteulfugen im Gebäudeinneren mit und ohne Brandschutzanforderungen einsetzbar.

Besondere Hinweise

Der allgemeine bauaufsichtliche Nachweis der Brandschutzkonstruktion ist zu beachten. Weitere Informationen auf: www.promat.com/de-de/brandschutz Sicherheitsdatenblatt anfordern.

PROMAFOAM®-C

Artikeleinheit	Inhalt	Ergiebigkeit	Verkaufseinheit *1	Palette	Materialnr.	Preis	per
Dose	750 ml	≈ 40 Liter *2	12 ST/Karton	768 ST	4039929	64,35 €	ST

*1 Für abweichende Packmengen wird ein Aufschlag von 13,00 Euro pro Position berechnet.

*2 freigeschäumt

Preisstellung Die Preise gelten FCA Werk - Incoterms 2020. Ab einem Auftragswert von 1.000,- Euro netto (Listenpreis) erfolgt die Lieferung in der Strecke CPT Bestimmungsort (BRD).

Verpackung Einschließlich Standardverpackung. Zusätzliche Verpackungen für den Transport oder zum Schutz der Materialien werden in Rechnung gestellt. Bei Lieferung auf Euro-Paletten sind diese auszutauschen oder dem Spediteur zu bezahlen.

PROMASTOP®-Brandschutzmörtel, Typ S

Brandschutzmörtel als Trockenpulver



Brandverhalten

- nichtbrennbar A1 (DIN 4102)

Merkmale

- zementgebundener Trockenmörtel
- Abschottung von Kabeln mit PROMASTOP®-Mörtelschott 90, Typ S und die Kombiabschottungen für Kabel und/oder Rohre PROMASTOP®-Mörtelschott 90, Kombi Typ S und PROMASTOP®-Mörtelschott 90, universal (Konstruktionen 620.12, 620.15 und 620.25)
- nach Aushärtung feuchtigkeitsunempfindlich, Raumgewicht $\approx 900 \text{ kg/m}^3$
- sehr ergiebig (≈ 22 Liter Frischmörtel / Sack, $\approx 2,67 \text{ kg/Liter Wasser}$), lange Verarbeitungszeiten

Lieferform

Trockenpulver (12 Monate haltbar)

Verkaufseinheit

Sack, Inhalt: 20 kg

Produktbeschreibung

PROMASTOP®-Brandschutzmörtel, Typ S ist ein pulverförmiger Trockenmörtel auf Basis von Portlandzement mit Leichtzuschlägen. Das Pulver wird ohne weitere Zusätze nur mit sauberem Leitungswasser gemischt und angerührt, beispielsweise mit Mischquirl. Der Frischmörtel lässt sich unter Beachtung der Empfehlungen der Maschinenhersteller auch mit Putzmaschinen verarbeiten. Der ausge-

härtete Brandschutzmörtel haftet fest in Wand- und Deckenlaibungen.

Anwendungsgebiete

Mit dem PROMASTOP®-Brandschutzmörtel, Typ S wird bei Wand- oder Deckendurchführungen von elektrischen Leitungen bzw. Rohren die Bauteilöffnung entsprechend dem Promat-Abschottungen zulassungskonform verschlossen.

Besondere Hinweise

Der allgemeine bauaufsichtliche Nachweis der Brandschutzkonstruktion ist zu beachten (ABG Z-19.53-2420; Z-19.53-2485 bzw. Z-19.53-2662 DIBt). Weitere Infos auf: www.promat.com/de-de/brandschutz

Ergänzende Produkte

- PROMASTOP®-Rohrmanschette, UniCollar®
- PROMASTOP®-Modulsteine und -stopfen
- PROMASTOP®-Brandschutz-Coating, Typ E

PROMASTOP®-Brandschutzmörtel, Typ S

Artikeleinheit	Inhalt	Frischmörtel	Verkaufseinheit	Palette	Materialnr.	Preis	per
Sack	20 kg	≈ 22 Liter	1 ST	48 ST	4039654	66,50 €	ST

*1 Inhalt eines Sacks mit 7,5 Liter sauberem Wasser anmischen.

Preisstellung Die Preise gelten FCA Werk - Incoterms 2020. Ab einem Auftragswert von 1.000,- Euro netto (Listenpreis) erfolgt die Lieferung in der Strecke CPT Bestimmungsort (BRD).

Verpackung Einschließlich Standardverpackung. Zusätzliche Verpackungen für den Transport oder zum Schutz der Materialien werden in Rechnung gestellt. Bei Lieferung auf Euro-Paletten sind diese auszutauschen oder dem Spediteur zu bezahlen.

PROMASTOP®-Brandschutzmörtel MG III

Mauermörtel als Trockenpulver



Brandverhalten

- nichtbrennbar, DIN 4102

Merkmale

- zementgebundener Mauermörtel der Gruppe MG III (DIN 1053-1) bei fachgerechter Herstellung
- nach Aushärtung feuchtigkeitsunempfindlich, sehr hohes Raumgewicht von $\approx 1.600 \text{ kg/m}^3$
- hohe Untergrundhaftung
- gute Pump- und Fließfähigkeit
- ergiebig ($\approx 17 \text{ Liter Frischmörtel/Sack}$, $\approx 4,17 \text{ kg/Liter Wasser}$)
- ohne chemische Brandschutzmittel

Lieferform

Trockenpulver (mind. 6 Monate haltbar)

Verkaufseinheit

Sack, Inhalt: 25 kg

Produktbeschreibung

PROMASTOP®-Brandschutzmörtel MG III ist ein pulverförmiger Trockenmörtel auf Basis von Portlandzement. Das Pulver wird ohne weitere Zusätze nur mit sauberem Leitungswasser gemischt und angerührt, beispielsweise mit Mischquirl. Der Frischmörtel lässt sich unter Beachtung der Empfehlungen der Maschinenhersteller auch mit Putzmaschinen

verarbeiten. Der ausgehärtete Brandschutzmörtel haftet fest in Wand- und Decken-Leibungen.

Anwendungsgebiete

Mit dem PROMASTOP®-Brandschutzmörtel MG III werden Bauteile, wie Brandschutzklappen, Lüftungsleitungen, Feuerschutztüren usw., in Wänden und Decken eingemörtelt.

Besondere Hinweise

Der allgemeine bauaufsichtliche Nachweis der Brandschutzkonstruktion bzw. die Leitungsanlagen-Richtlinien (LAR) der Bundesländer sind zu beachten.

Weitere Informationen auf:
www.promat.com/de-de/brandschutz
Sicherheitsdatenblatt anfordern.

PROMASTOP®-Brandschutzmörtel MG III

Artikeleinheit	Inhalt *1	Frischmörtel	Verkaufseinheit	Palette	Materialnr.	Preis	per
Sack	25 kg	≈ 17 Liter	1 ST	42 ST	4088153	27,30 €	ST

*1 Inhalt eines Sacks mit 6 Liter sauberem Wasser anmischen.

Preisstellung Die Preise gelten FCA Werk - Incoterms 2020. Ab einem Auftragswert von 1.000,- Euro netto (Listenpreis) erfolgt die Lieferung in der Strecke CPT Bestimmungsort (BRD).

Verpackung Einschließlich Standardverpackung. Zusätzliche Verpackungen für den Transport oder zum Schutz der Materialien werden in Rechnung gestellt. Bei Lieferung auf Euro-Paletten sind diese auszutauschen oder dem Spediteur zu bezahlen.

PROMATECT®-FS-Rohrschalen

Vorgefertigte Schalen aus leichten Calciumsilikat-Brandschutzbauplatten, rund geschliffen

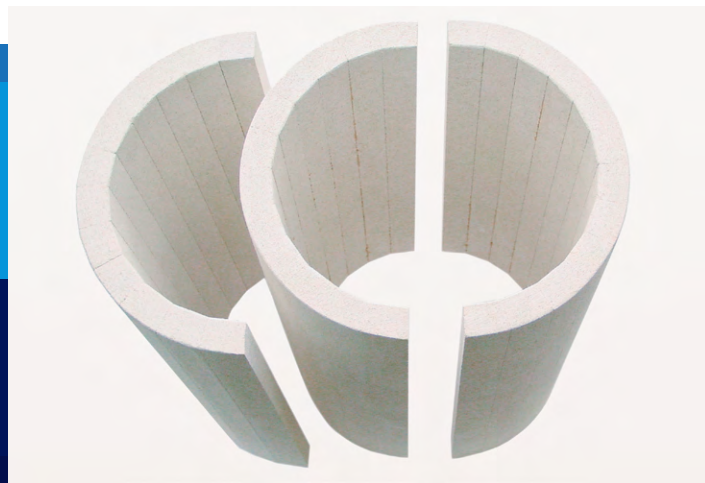

Merkmale

- montagefertig vorkonfektioniert
- Brandschutzbekleidung für Stahlrohrstützen (Konstruktion 445.86)
- Feuerwiderstandsklassen F 30-A bis F 120-A
- Bekleidungsstärke nach U/A-Wert ($\leq 300 \text{ m}^{-1}$)
- die Form der Rundstütze bleibt erhalten
- aus feuchtigkeitsunempfindlichem PROMATECT®-L

Lieferform

Halbschale, geschliffen
(inklusive Montagematerial)

Abmessungen

Länge 1.200 mm, Innen-Ø beliebig,
Nennstärke 25 mm, 30 mm, 40 mm

Verkaufseinheit

360°-Bekleidung (zwei Halbschalen)

Produktbeschreibung

Die werkseitig vorkonfektionierten PROMATECT®-FS-Rohrschalen bestehen aus nicht-brennbaren PROMATECT®-L Segmenten. Die Oberfläche der Schalen (standardmäßig Halbschalen) ist rund geschliffen. **Rohrschalen mit einem Durchmesser > 500 mm sind segmentförmig und können aus produktions-technischen Gründen nicht geschliffen werden.**

Anwendungsgebiete

Mit den komplett vorgefertigten PROMATECT®-FS-Rohrschalen kann eine optisch ansprechende Brandschutzbekleidung für runde Stahlstützen zeitsparend montiert werden.

Besondere Hinweise

Der allgemeine bauaufsichtliche Nachweis der Brandschutzkonstruktion ist zu beachten (ABP Nr. P-3185/4549-MPA BS).

Unter zusätzlicher Einhaltung der Empfehlungen für das Plattenmaterial kann die Oberfläche gestaltet werden. Die gefertigte Nennstärke darf nicht beeinträchtigt werden. Bei Bedarf können die Rohrschalen imprägniert werden.

Ergänzende Produkte

- Promat®-Spachtelmasse
- Promat®-Fertigspachtelmasse
- Promat®-Imprägnierung 2000

PROMATECT®-FS-Rohrschalen

Wandungsdicke				25 mm	30 mm	40 mm	
Artikeleinheit	Größe Innen-Ø *1	Lieferlänge *2	Verkaufseinheit *3	Preis	Preis	Preis	per
Schalung 360°	≤ 45 mm	1,2 lfm	2 Halbschalen	179,15 €	187,60 €	204,00 €	lfm
Schalung 360°	> 45 mm ≤ 54 mm	1,2 lfm	2 Halbschalen	193,45 €	202,25 €	222,70 €	lfm
Schalung 360°	> 54 mm ≤ 70 mm	1,2 lfm	2 Halbschalen	217,55 €	228,70 €	251,10 €	lfm
Schalung 360°	> 70 mm ≤ 93 mm	1,2 lfm	2 Halbschalen	253,55 €	265,65 €	294,50 €	lfm
Schalung 360°	> 93 mm ≤ 114 mm	1,2 lfm	2 Halbschalen	259,50 €	271,25 €	297,40 €	lfm
Schalung 360°	> 114 mm ≤ 133 mm	1,2 lfm	2 Halbschalen	270,35 €	280,05 €	302,50 €	lfm
Schalung 360°	> 133 mm ≤ 146 mm	1,2 lfm	2 Halbschalen	307,30 €	327,40 €	347,40 €	lfm
Schalung 360°	> 146 mm ≤ 174 mm	1,2 lfm	2 Halbschalen	315,75 €	330,45 €	359,50 €	lfm
Schalung 360°	> 174 mm ≤ 200 mm	1,2 lfm	2 Halbschalen	325,00 €	341,50 €	372,65 €	lfm
Schalung 360°	> 200 mm ≤ 225 mm	1,2 lfm	2 Halbschalen	334,90 €	353,15 €	386,60 €	lfm
Schalung 360°	> 225 mm ≤ 250 mm	1,2 lfm	2 Halbschalen	346,25 €	366,50 €	402,05 €	lfm
Schalung 360°	> 250 mm ≤ 279 mm	1,2 lfm	2 Halbschalen	360,80 €	383,60 €	422,50 €	lfm
Schalung 360°	> 279 mm ≤ 305 mm	1,2 lfm	2 Halbschalen	375,20 €	400,70 €	442,40 €	lfm
Schalung 360°	> 305 mm ≤ 330 mm	1,2 lfm	2 Halbschalen	390,25 €	418,70 €	463,55 €	lfm
Schalung 360°	> 330 mm ≤ 362 mm	1,2 lfm	2 Halbschalen	410,75 €	443,55 €	493,05 €	lfm
Schalung 360°	> 362 mm ≤ 412 mm	1,2 lfm	2 Halbschalen	447,45 €	486,65 €	544,05 €	lfm
Schalung 360°	> 412 mm ≤ 463 mm	1,2 lfm	2 Halbschalen	463,95 €	491,85 €	557,05 €	lfm
Schalung 360°	> 463 mm ≤ 508 mm	1,2 lfm	2 Halbschalen	494,45 €	526,55 €	603,70 €	lfm

*1 Rohrschalen mit größerem Innendurchmesser auf Anfrage. Der Innendurchmesser muss wegen des benötigten Klebers mind. 4 mm größer gewählt werden, als der Außendurchmesser der Stahlrohrstütze. Details siehe Promat-Konstruktion 445.86.

*2 Bestellungen werden entsprechend der vollen Lieferlänge aufgerundet. Bei Bestellungen ≤ 6 lfm werden 75,- Euro Rüstkosten berechnet.

*3 Der zur Montage benötigte Promat®-Kleber K84 wird der Lieferung beigelegt und separat berechnet.

Preisstellung Die Preise gelten FCA Werk - Incoterms 2020 - ausschließlich Bruchrisiko. Ab einem Auftragswert von 1.000,- Euro netto (Listenpreis) erfolgt die Lieferung in der Strecke CPT Bestimmungsort (BRD).

Verpackung Einschließlich Standardverpackung. Zusätzliche Verpackungen für den Transport oder zum Schutz der Materialien werden in Rechnung gestellt. Bei Lieferung auf Euro-Paletten sind diese auszutauschen oder dem Spediteur zu bezahlen.

PROMATECT®-Schachtelement

Vorgefertigte Elemente aus leichten Calciumsilikat-Brandschutzbauplatten, mit innenliegender Muffe



Merkmale

- montagefertig vorkonfektioniert
- Brandschutzbekleidung nach M-FeuV zur Herstellung von Montageabgasanlagen (Konstruktion 810)
- Feuerwiderstandsklassen L_A30 und L_A90 nachgewiesen
- für Temperaturklassen T160 und T400
- Elemente, einlagig aus feuchtigkeitsunempfindlichem PROMATECT®-L500

Lieferform

Formteil (inklusive Montagematerial)

Abmessungen

Länge 1.200 mm, Innenmaß ≥ 120 mm \times ≥ 120 mm, ≤ 300 mm \times ≤ 300 mm (andere Maße auf Anfrage), Nenndicke 25 mm (L_A30), 40 mm (L_A90)

Produktbeschreibung

Die PROMATECT®-Schachtelemente sind werkseitig vorkonfektionierte Formstücke aus PROMATECT®-L500 mit standardmäßig quadratischem Querschnitt und bereits montierter, innenliegender Muffe. Der Querschnitt (Innenmaß) reduziert sich im Bereich der Muffenverbindung um 20 mm. Formstücke zur Anpassung an bauliche Gegebenheiten sind auf Anfrage lieferbar.

Anwendungsgebiete

Mit den komplett vorgefertigten PROMATECT®-Schachtelementen kann eine Brandschutzbekleidung zur Herstellung von Montageabgasanlagen wirtschaftlich eingebaut werden.

Besondere Hinweise

Der allgemeine bauaufsichtliche Nachweis der Brandschutzkonstruktion ist zu beachten (ABG-Nr. Z-7.4-3446 bzw. Nr. Z-7.4-3439 des DIBt, Berlin). Unter zusätzlicher Einhaltung

der Empfehlungen für das Plattenmaterial kann die Oberfläche weiter bearbeitet werden. Die gefertigte Nenndicke darf nicht beeinträchtigt werden. Bei Bedarf können die Schachtelemente imprägniert werden.

Ergänzende Produkte

- Promat®-SR-Imprägnierung
- Promat®-Spachtelmasse
- Promat®-Fertigspachtelmasse
- Promat®-Imprägnierung 2000
- Promat®-Kleber K84/500

PROMATECT®-Schachtelement

Artikeleinheit	Klassifizierung	Innenmaß *1	Länge	Verkaufseinheit *2	Gewicht	Materialnr.	Preis	per
Formteil	30 min *3	120 mm × 120 mm	1.200 mm	1 ST	≈ 9,2 kg/ST	86365	221,05 €	ST
Formteil	30 min *3	140 mm × 140 mm	1.200 mm	1 ST	≈ 10,5 kg/ST	86344	238,70 €	ST
Formteil	30 min *3	160 mm × 160 mm	1.200 mm	1 ST	≈ 11,8 kg/ST	86346	249,65 €	ST
Formteil	30 min *3	180 mm × 180 mm	1.200 mm	1 ST	≈ 13,0 kg/ST	86348	261,90 €	ST
Formteil	30 min *3	200 mm × 200 mm	1.200 mm	1 ST	≈ 14,3 kg/ST	86349	274,30 €	ST
Formteil	30 min *3	220 mm × 220 mm	1.200 mm	1 ST	≈ 15,6 kg/ST	86350	288,20 €	ST
Formteil	30 min *3	240 mm × 240 mm	1.200 mm	1 ST	≈ 16,8 kg/ST	86352	300,35 €	ST
Formteil	30 min *3	260 mm × 260 mm	1.200 mm	1 ST	≈ 18,1 kg/ST	86354	311,35 €	ST
Formteil	30 min *3	280 mm × 280 mm	1.200 mm	1 ST	≈ 19,4 kg/ST	86357	327,35 €	ST
Formteil	30 min *3	300 mm × 300 mm	1.200 mm	1 ST	≈ 20,4 kg/ST	86358	369,90 €	ST
Formteil	90 min *4	120 mm × 120 mm	1.200 mm	1 ST	≈ 16,3 kg/ST	86370	252,45 €	ST
Formteil	90 min *4	140 mm × 140 mm	1.200 mm	1 ST	≈ 18,3 kg/ST	86373	274,30 €	ST
Formteil	90 min *4	160 mm × 160 mm	1.200 mm	1 ST	≈ 20,3 kg/ST	86375	288,20 €	ST
Formteil	90 min *4	180 mm × 180 mm	1.200 mm	1 ST	≈ 22,3 kg/ST	86377	301,90 €	ST
Formteil	90 min *4	200 mm × 200 mm	1.200 mm	1 ST	≈ 24,4 kg/ST	86379	326,75 €	ST
Formteil	90 min *4	220 mm × 220 mm	1.200 mm	1 ST	≈ 26,4 kg/ST	86381	347,20 €	ST
Formteil	90 min *4	240 mm × 240 mm	1.200 mm	1 ST	≈ 28,4 kg/ST	86383	374,40 €	ST
Formteil	90 min *4	260 mm × 260 mm	1.200 mm	1 ST	≈ 30,5 kg/ST	86385	402,15 €	ST
Formteil	90 min *4	280 mm × 280 mm	1.200 mm	1 ST	≈ 32,5 kg/ST	86387	423,20 €	ST
Formteil	90 min *4	300 mm × 300 mm	1.200 mm	1 ST	≈ 34,5 kg/ST	86389	444,50 €	ST

*1 Das lichte Innenmaß ist durch die innenliegende Muffenverbindung in beiden Richtungen 20 mm kleiner. Die Wandungsdicke beträgt 25 mm für 30 Minuten und 40 mm für 90 Minuten. **Größere Querschnitte und andere Innenmaße auf Anfrage.**

*2 Die Formteile werden inklusive Schrauben und mit vormontierter, innenliegender Steckmuffe geliefert.

Der zur Montage benötigte Promat®-Kleber K84/500 wird der Lieferung beigelegt und separat berechnet. Je 2 Schachtelemente wird 1 kg Kleber benötigt.

*3 30 min = T400 L_A30 bzw. T160 L_A30 gemäß ABG Nr. Z-7.4-3446

*4 90 min = T400 L_A90 bzw. T160 L_A90 gemäß ABG Nr. Z-7.4-3439

Preisstellung Die Preise gelten FCA Werk - Incoterms 2020. Ab einem Auftragswert von 1.000,- Euro netto (Listenpreis) erfolgt die Lieferung in der Strecke CPT Bestimmungsort (BRD).

Verpackung Einschließlich Standardverpackung. Zusätzliche Verpackungen für den Transport oder zum Schutz der Materialien werden in Rechnung gestellt. Bei Lieferung auf Euro-Paletten sind diese auszutauschen oder dem Spediteur zu bezahlen.

Promat®-Revisionsflügel

Feuerwiderstandsfähiger, montagefertiger Revisionsabschluss, großformatig 1- oder 2-flügelig



Merkmale

- komplett ab Werk montagefertig vorkonfektioniert
- Revisionsabschluss für Installationsschächte (Konstruktionen 450.58 und 450.61)
- 30 Min. bzw. 90 Min. Feuerwiderstandsdauer und Rauchdichtigkeit wird von beiden Seiten erfüllt
- flächenbündiger Einbau in Umgebungsbauteile oder vorgesetzte Montage möglich
- 1- oder 2-flügelig, Öffnungswinkel $\leq 180^\circ$
- dreidimensional verstellbare Bänder
- attraktive und pflegeleichte Oberflächen
- Verriegelung mit Schwenkhebelgriff DIRAK 3-151
- verschiedene Standardabmessungen sind kurzfristig ab Lager lieferbar. Sprechen Sie uns an!

Lieferform

Komplettbausatz (inklusive Montagematerial)

Abmessungen

RAM (b) 1-flg. 1.200 mm, 2-flg. 2.300 mm,
RAM (h) 1-flg. und 2-flg. 2.100 mm (Standardmaße)

Produktbeschreibung

Der Promat®-Revisionsflügel besteht aus ein oder zwei Flügeln und Rahmenteilern und wird montagefertig komplett aus über-wiegend nichtbrennbaren Baustoffen inklusive Montagematerial vorkonfektioniert. Die Oberfläche ist standardmäßig mit AluNox ausgestattet. Der Schubstangen-Verschluss mit Schwenkhebelgriff ist vorbereitet für einen Profilhalbzylinder (PHZ 10/30 mm). Abweichende Ausführungen sind möglich.

Details auf Anfrage. Eine Ausführung ohne Feuerwiderstand ist lieferbar.

Anwendungsgebiete

Die Promat®-Revisionsflügel werden in Schachtwände eingesetzt, um zum Beispiel Rettungswege von Installationen zu trennen. Sie verhindern über die klassifizierte Feuerwiderstandsdauer von 30 bzw. 90 Minuten den Durchgang von Feuer und Rauch. Der Anschluss kann an Massivwände, Metall-

ständerwände oder bekleidete Stahlbauteile flächenbündig oder in vorgesetzter Montage erfolgen.

Besondere Hinweise

Der allgemeine bauaufsichtliche Nachweis der Brandschutzkonstruktion ist zu beachten (ABZ/ABG Nr. Z-6.55-2398 bzw. Nr. Z-6.55-2399).

Weitere Informationen:

www.promat.com/de-de/brandschutz

Promat®-Revisionsflügel 30M

Artikeleinheit	Ausführung *1	Abmessungen bis (Breite x Höhe) *2		Verkaufseinheit *3	Materialnr.	Preis	per
		lichter Durchgang (LDG)	Rahmenaußenmaß (RAM)				
Bausatz	einflügelig	780 mm x 980 mm	900 mm x 1.100 mm	1 Bausatz = 1 ST	4200246	2.277,00 €	ST
Bausatz	einflügelig	1.080 mm x 1.980 mm	1.200 mm x 2.100 mm	1 Bausatz = 1 ST	4038045	2.539,00 €	ST
Bausatz	zweiflügelig	2.180 mm x 1.980 mm	2.300 mm x 2.100 mm	1 Bausatz = 1 ST	4038047	4.580,00 €	ST

*1 Standardausführung für Feuerwiderstandsdauer 30 Minuten gemäß ABZ/ABG Nr. Z-6.55-2398 mit nachgewiesener Rauchdichtigkeit: einflügelig oder zweiflügelige Ausführung mit symmetrischer Flügelaufteilung, Verriegelung mit Schubstangen-Verschluss 3-riegelig vorbereitet für bauseitigen Halbzylinder (PHZ 10/30), Oberfläche AluNox oder farblich beschichtet (ähnlich RAL 9016), Sichtkanten der Flügel und Rahmen farblich abgestimmt, Flügelrückseite Alu natur.

*2 Die Mindestgrößen (RAM) betragen 500 mm x 600 mm (einflügelig), 935 mm x 600 mm (zweiflügelig).

*3 Komplettbausatz inklusive Montagematerial. Verriegelung statt DIRAK 3-151 optional mit Vierkant ohne Aufpreis.

Bei der Bestellung sind der gewünschte Anschlag bzw. Gangflügel, die Oberfläche, die Einbausituation und die Art der Montage anzugeben.

Preisstellung	Die Preise gelten für Standardausführungen ausschließlich Bruchrisiko. Die Lieferung erfolgt in der Strecke CPT Bestimmungsort (BRD) - Incoterms 2020.
Verpackung	Einschließlich Standardverpackung. Zusätzliche Verpackungen für den Transport oder zum Schutz der Materialien werden in Rechnung gestellt. Bei Lieferung auf Euro-Paletten sind diese auszutauschen oder dem Spediteur zu bezahlen.

Promat®-Revisionsflügel 90M

Artikeleinheit	Ausführung *1	Abmessungen bis (Breite × Höhe) *2		Verkaufseinheit *3	Materialnr.	Preis	per
		lichter Durchgang (LDG)	Rahmenaußenmaß (RAM)				
Bausatz	einflügelig	780 mm × 980 mm	900 mm × 1.200 mm	1 Bausatz = 1 ST	4200247	2.902,00 €	ST
Bausatz	einflügelig	1.020 mm × 1.920 mm	1.200 mm × 2.100 mm	1 Bausatz = 1 ST	4038050	3.339,00 €	ST
Bausatz	zweiflügelig	2.120 mm × 1.920 mm	2.300 mm × 2.100 mm	1 Bausatz = 1 ST	4038052	5.689,00 €	ST

*1 Standardausführung für Feuerwiderstandsdauer 90 Minuten gemäß ABZ/ABG Nr. Z-6.55-2399 mit nachgewiesener Rauchdichtigkeit: einflügelig oder zweiflügelige Ausführung mit symmetrischer Flügelaufteilung, Verriegelung mit Schubstangen-Verschluss 3-riegelig vorbereitet für bauseitigen Halbzylinder (PHZ 10/30), Oberfläche AluNox oder farblich beschichtet (ähnlich RAL 9016), Sichtkanten der Flügel und Rahmen farblich abgestimmt, Flügelrückseite Alu natur

*2 Die Mindestgrößen (RAM) betragen 500 mm × 600 mm (einflügelig), 935 mm × 600 mm (zweiflügelig).

*3 Komplettbausatz inklusive Montagematerial. Verriegelung statt DIRAK 3-151 optional mit Vierkant ohne Aufpreis.

Bei der Bestellung sind der gewünschte Anschlag bzw. Gangflügel, die Oberfläche, die Einbausituation und die Art der Montage anzugeben.

Preisstellung	Die Preise gelten für Standardausführungen ausschließlich Bruchrisiko. Die Lieferung erfolgt in der Strecke CPT Bestimmungsort (BRD) - Incoterms 2020.
Verpackung	Einschließlich Standardverpackung. Zusätzliche Verpackungen für den Transport oder zum Schutz der Materialien werden in Rechnung gestellt. Bei Lieferung auf Euro-Paletten sind diese auszutauschen oder dem Spediteur zu bezahlen.

Promat®-Revisionsflügel

Aufpreise für Sonderausführungen

Änderung	Ausführung	Beschreibung	Aufpreis	per
Oberfläche	Alu Natur	zur bauseitigen farblichen Beschichtung	ohne	m ²
Oberfläche	in anderen RAL-Farben		175,00 €	Flügel
Flügelaufteilung	asymmetrisch		247,00 €	ST
Verriegelung	mit Vierkant *1		ohne	
Rahmenabdeckung	Alu-Streifen *2, selbstklebend	für Seitenkanten bei vorgesezter Montage	19,00 €	lfm

*1 anstelle von Schwenkebelgriff DIRAK 3-151.

*2 Optik wie gewählte Oberfläche (AluNox oder Alu natur).

Preisstellung Die Preise gelten für Standardausführungen ausschließlich Bruchrisiko.
Die Lieferung erfolgt in der Strecke CPT Bestimmungsort (BRD) - Incoterms 2020.

Verpackung Einschließlich Standardverpackung. Zusätzliche Verpackungen für den Transport oder zum Schutz der Materialien werden in Rechnung gestellt. Bei Lieferung auf Euro-Paletten sind diese auszutauschen oder dem Spediteur zu bezahlen.

Promat®-Revisionsklappe Universal

Feuerwiderstandsfähiger, montagefertiger Revisionsabschluss



Merkmale

- komplett ab Werk montagefertig vorkonfektioniert
- Revisionsabschluss für Installations-schächte, Brandschutzunterdecken und Massivbauteile
- 30 Min. bzw. 90 Min. Feuerwiderstandsdauer
- raumseitig flächenbündiger Einbau in die Umgebungsbauteile
- stabiler Stahlrahmen, verzinkt
- feuchtigkeitsunempfindliches Plattenmaterial
- Verriegelung mit Vierkant

Lieferform

Komplettbausatz (inklusive Montagematerial)

Abmessungen

Rahmenaußenmaß (b × h) Typ A/Typ C:
400 mm × 400 mm bis 800 mm × 800 mm,
Rahmenaußenmaß (b × h) Typ B/Typ D:
380 mm × 380 mm bis 780 mm × 780 mm

Produktbeschreibung

Die Promat®-Revisionsklappe Universal wird montagefertig komplett aus einem stabilen Stahlrahmen und überwiegend nichtbrennbaren Baustoffen inklusive Montagematerial und dem Abdeckrahmen aus PROMATECT® vorkonfektioniert. Die Verriegelung erfolgt mittels Vierkant.

Anwendungsgebiete

Die Promat®-Revisionsklappe Universal ist geeignet für den Einbau in selbständigen Brandschutzunterdecken, Schacht- oder Trennwänden sowie Massivbauteilen. Genaue Hinweise sind in den bauaufsichtlichen Nachweisen und den Einbauanleitungen enthalten. Der Einbau erfolgt raumseitig flächenbündig. Abhängig von der geforderten Feuerwiderstandsdauer

und der jeweiligen Einbausituation ist einer von vier Typen (A bis D) einzusetzen. Details auf Anfrage.

Besondere Hinweise

Der allgemeine bauaufsichtliche Nachweis der Brandschutzkonstruktion ist zu beachten. Weitere Informationen auf: www.promat.com/de-de/brandschutz

Promat®-Revisionsklappe Universal

Artikeleinheit	Ausführung *1	Durchreichmaß	Rahmenaußenmaß *2	Verkaufseinheit *3	Materialnr.	Preis	per
Bausatz	Typ A	250 mm × 250 mm	400 mm × 400 mm	1 Bausatz = 1 ST/Karton	4037860	552,00 €	ST
Bausatz	Typ A	350 mm × 350 mm	500 mm × 500 mm	1 Bausatz = 1 ST/Karton	4037795	688,00 €	ST
Bausatz	Typ A	450 mm × 450 mm	600 mm × 600 mm	1 Bausatz = 1 ST/Karton	4037861	822,00 €	ST
Bausatz	Typ A	550 mm × 550 mm	700 mm × 700 mm	1 Bausatz = 1 ST/Karton	4037844	1.096,00 €	ST
Bausatz	Typ A	650 mm × 650 mm	800 mm × 800 mm	1 Bausatz = 1 ST/Karton	4037820	1.251,00 €	ST
Bausatz	Typ B	270 mm × 280 mm	380 mm × 380 mm	1 Bausatz = 1 ST/Karton	4037863	552,00 €	ST
Bausatz	Typ B	370 mm × 380 mm	480 mm × 480 mm	1 Bausatz = 1 ST/Karton	4037862	688,00 €	ST
Bausatz	Typ B	470 mm × 480 mm	580 mm × 580 mm	1 Bausatz = 1 ST/Karton	4037806	822,00 €	ST
Bausatz	Typ B	570 mm × 580 mm	680 mm × 680 mm	1 Bausatz = 1 ST/Karton	4037845	1.096,00 €	ST
Bausatz	Typ B	670 mm × 680 mm	780 mm × 780 mm	1 Bausatz = 1 ST/Karton	4037819	1.251,00 €	ST
Bausatz	Typ C	250 mm × 250 mm	400 mm × 400 mm	1 Bausatz = 1 ST/Karton	4038014	1.129,00 €	ST
Bausatz	Typ C	350 mm × 350 mm	500 mm × 500 mm	1 Bausatz = 1 ST/Karton	4038015	1.276,00 €	ST
Bausatz	Typ C	450 mm × 450 mm	600 mm × 600 mm	1 Bausatz = 1 ST/Karton	4038016	1.465,00 €	ST
Bausatz	Typ C	550 mm × 550 mm	700 mm × 700 mm	1 Bausatz = 1 ST/Karton	4038020	1.671,00 €	ST
Bausatz	Typ C	650 mm × 650 mm	800 mm × 800 mm	1 Bausatz = 1 ST/Karton	4038018	1.880,00 €	ST
Bausatz	Typ D	230 mm × 230 mm	380 mm × 380 mm	1 Bausatz = 1 ST/Karton	4038023	1.129,00 €	ST
Bausatz	Typ D	330 mm × 330 mm	480 mm × 480 mm	1 Bausatz = 1 ST/Karton	4038019	1.276,00 €	ST
Bausatz	Typ D	430 mm × 430 mm	580 mm × 580 mm	1 Bausatz = 1 ST/Karton	4038024	1.465,00 €	ST
Bausatz	Typ D	530 mm × 530 mm	680 mm × 680 mm	1 Bausatz = 1 ST/Karton	4038026	1.671,00 €	ST
Bausatz	Typ D	630 mm × 630 mm	780 mm × 780 mm	1 Bausatz = 1 ST/Karton	4038025	1.880,00 €	ST

*1 Feuerwiderstandsdauer entsprechend der nachgewiesenen Brandschutzkonstruktion: Typ A und Typ B = 30 Minuten, Typ C und Typ D = 90 Minuten

*2 Die Fertigung von Zwischengrößen ist möglich. Preise auf Anfrage.

Typ B und Typ D haben auf zwei gegenüberliegenden Seiten Befestigungslaschen, die das Außenmaß um je 10 mm (= zzgl. 20 mm) erhöhen.

*3 Komplettbausatz inklusive Montagematerial. Die Lieferung erfolgt nur in kompletten Verpackungseinheiten. Bei der Bestellung sind der gewünschte Anschlag bzw. Gangflügel, die Oberfläche, die Einbausituation und die Art der Montage anzugeben.

Preisstellung Die Preise gelten FCA Werk - Incoterms 2020. Ab einem Auftragswert von 1.000,- Euro netto (Listenpreis) erfolgt die Lieferung in der Strecke CPT Bestimmungsort (BRD).

Verpackung Einschließlich Standardverpackung. Zusätzliche Verpackungen für den Transport oder zum Schutz der Materialien werden in Rechnung gestellt. Bei Lieferung auf Euro-Paletten sind diese auszutauschen oder dem Spediteur zu bezahlen.

Promat®-Universalöffnungsverschlüsse

Feuerwiderstandsfähige Verschlüsse von Öffnungen für den Zugang zum Innenraum verschiedener Konstruktionen

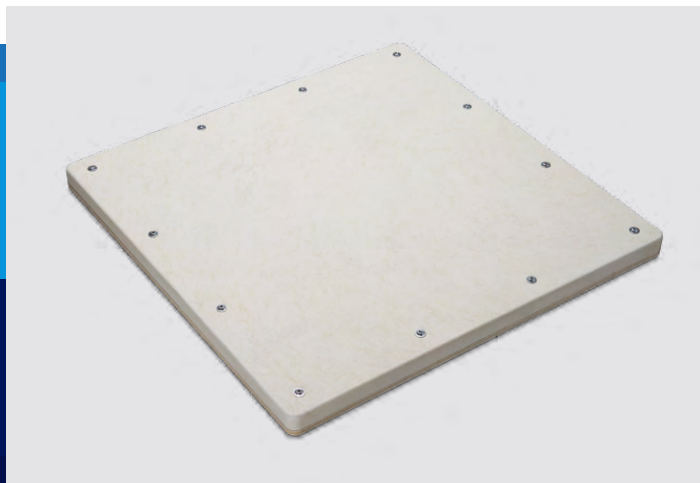

Merkmale

- ab Werk montagefertig komplett vorkonfektioniert
- zur Erstellung eines Revisionsöffnungsabschlusses im Innenraum verschiedener Konstruktionen (Details auf Anfrage)
- für 90 Minuten Feuerwiderstandsdauer nachgewiesen
- Torx-Schrauben erlauben ein leichtes Öffnen und Schließen

Lieferform

Komplettbausatz (inkl. Einschlagmuttern und Linsenkopfschrauben mit Torx-Antrieb, exklusive Klammern)

Produktbeschreibung

Die Promat®-Universalöffnungsverschlüsse sind geeignet für den Einbau in selbständigen Brandschutzunterdecken, Schacht- und Trennwänden aus PROMAXON®, Typ A, PROMATECT®-L und PROMATECT®-H. Sie ermöglichen auch während der Nutzung des Gebäudes einen Zugang zur Installationsebene.

Anwendungsgebiete

Die Promat®-Universalöffnungsverschlüsse (UÖV) können in Wand- und Deckenkonstruktionen eingebaut werden. Die Feuerwiderstandsdauer der Konstruktion wird nicht beeinträchtigt. Die Anwendung erfolgt entsprechend den baurechtlichen Vorgaben. Details zu Einbaumöglichkeiten auf Anfrage.

Besondere Hinweise

Der allgemeine bauaufsichtliche Nachweis der Brandschutzkonstruktion ist zu beachten.

Weitere Informationen auf:
www.promat.com/de-de/brandschutz

Promat®-Universalöffnungsverschlüsse UÖV (rechteckig)

Artikeleinheit*1	Durchreichmaß i. L. (Länge × Breite)	Rahmenaußenmaß (Länge × Breite)	Verkaufseinheit *2	Materialnr.	Preis	per
PROMATECT®-H	400 × 400 mm	560 × 560 mm	1 Komplettbausatz = 1 ST/Karton	312806	235,00 €	ST
PROMATECT®-H	600 × 600 mm	760 × 760 mm	1 Komplettbausatz = 1 ST/Karton	312807	401,00 €	ST
PROMATECT®-H	600 × 400 mm	760 × 560 mm	1 Komplettbausatz = 1 ST/Karton	312808	282,00 €	ST
PROMATECT®-L	400 × 400 mm	560 × 560 mm	1 Komplettbausatz = 1 ST/Karton	312809	239,00 €	ST
PROMATECT®-L	600 × 600 mm	760 × 760 mm	1 Komplettbausatz = 1 ST/Karton	312810	404,00 €	ST
PROMATECT®-L	600 × 400 mm	760 × 560 mm	1 Komplettbausatz = 1 ST/Karton	312811	287,00 €	ST
PROMAXON®, Typ A	400 × 400 mm	560 × 560 mm	1 Komplettbausatz = 1 ST/Karton	312812	204,00 €	ST
PROMAXON®, Typ A	600 × 600 mm	760 × 760 mm	1 Komplettbausatz = 1 ST/Karton	312813	351,00 €	ST
PROMAXON®, Typ A	600 × 400 mm	760 × 560 mm	1 Komplettbausatz = 1 ST/Karton	312814	246,00 €	ST

*1 Komplettbausatz inklusive Montagematerial (ohne Klammern).

*2 Die Lieferung erfolgt nur in kompletten Verpackungseinheiten.

Preisstellung

Die Preise gelten FCA Werk - Incoterms 2020. Ab einem Auftragswert von 1.000,- Euro netto (Listenpreis) erfolgt die Lieferung in der Strecke CPT Bestimmungsort (BRD).

Verpackung

Einschließlich Standardverpackung. Zusätzliche Verpackungen für den Transport oder zum Schutz der Materialien werden in Rechnung gestellt. Bei Lieferung auf Euro-Paletten sind diese auszutauschen oder dem Spediteur zu bezahlen.

Promat®-Inspektions- und Messöffnungsverschlüsse

Feuerwiderstandsfähiger Verschluss von Öffnungen für den Zugang zum Innenraum des Lüftungskanals

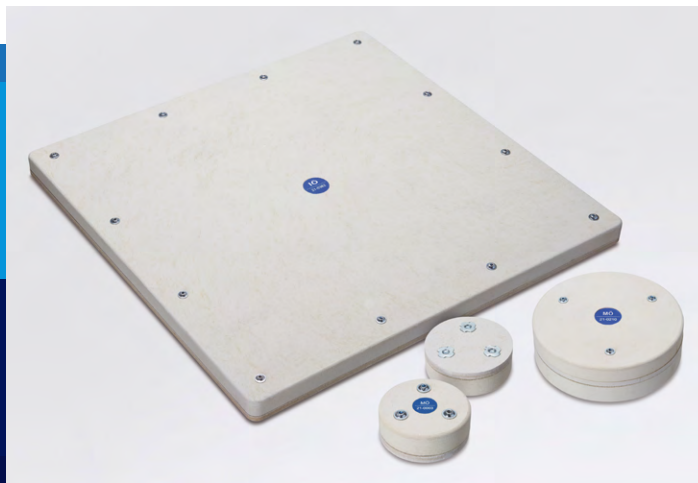

Merkmale

- komplett ab Werk montagefertig vorkonfektioniert
- zur Erstellung eines Revisionsöffnungsabschlusses in Promat-Lüftungs- und Entrauchungsleitungen (Details auf Anfrage)
- für 90 Minuten Feuerwiderstandsdauer nachgewiesen
- kanalseitig flächenbündiger Einbau in Promat-Lüftungs- und Entrauchungsleitungen
- Torx-Schrauben erlauben ein leichtes Öffnen und Schließen

Lieferform

Komplettbausatz (inkl. Promat®-Kleber K84, Einschlagmuttern und Linsenkopfschrauben mit Torx-Antrieb, exklusive Klammern)

Produktbeschreibung

Promat®-Inspektions- und Messöffnungsverschlüsse sind Produkte, die perfekt zu Promat-Lüftungs- und Entrauchungsleitungen passen. Sie bestehen aus einer feuerwiderstandsfähigen Kombination von PROMATECT®-LS, PROMATECT®-H und anderen Elementen aus der Promat-Materialpalette.

Anwendungsgebiete

Die Promat®-Inspektions- und Messöffnungsverschlüsse können in Promat-Lüftungs- und Entrauchungsleitungen eingebaut werden. Die Feuerwiderstandsdauer der Konstruktion wird nicht beeinträchtigt. Die Anordnung erfolgt entsprechend den baurechtlichen Vorgaben für Revisionsöffnungen in raumlufttechnischen Anlagen

für Wartungs- und Reinigungszwecke. Details zu Einbaumöglichkeiten auf Anfrage.

Besondere Hinweise

Der allgemeine bauaufsichtliche Nachweis der Brandschutzkonstruktion ist zu beachten. Weitere Informationen auf: www.promat.com/de-de/brandschutz

Promat®-Messöffnungsverschlüsse MÖV (rund)

Artikeleinheit*1	Ausführung	Durchreichmaß i. L. (Ø in mm)	Rahmenaußenmaß (Ø in mm)	Verkaufseinheit *2	Materialnr.	Preis	per
Komplettbausatz	Typ 1	25	110	Komplettbausatz = 10 ST/Karton	307086	88,00 €	ST
Komplettbausatz	Typ 2	40	125	Komplettbausatz = 10 ST/Karton	307085	94,00 €	ST

Promat®-Inspektionsöffnungsverschlüsse IÖV (eckig)

Artikeleinheit*1	Ausführung	Durchreichmaß i. L. (Länge x Breite)	Rahmenaußenmaß (Länge x Breite)	Verkaufseinheit *2	Materialnr.	Preis	per
Komplettbausatz	Typ 1	100 mm x 100 mm	260 mm x 260 mm	1 Komplettbausatz = 1 ST/Karton	307087	123,00 €	ST
Komplettbausatz	Typ 2	100 mm x 200 mm	260 mm x 360 mm	1 Komplettbausatz = 1 ST/Karton	307088	141,00 €	ST
Komplettbausatz	Typ 3	200 mm x 300 mm	360 mm x 460 mm	1 Komplettbausatz = 1 ST/Karton	307089	170,00 €	ST
Komplettbausatz	Typ 4	300 mm x 400 mm	460 mm x 560 mm	1 Komplettbausatz = 1 ST/Karton	307090	217,00 €	ST
Komplettbausatz	Typ 5	400 mm x 500 mm	560 mm x 660 mm	1 Komplettbausatz = 1 ST/Karton	307091	258,00 €	ST
Komplettbausatz	Typ 6	400 mm x 600 mm	560 mm x 760 mm	1 Komplettbausatz = 1 ST/Karton	307092	282,00 €	ST
Komplettbausatz	Typ 7	600 mm x 600 mm	760 mm x 760 mm	1 Komplettbausatz = 1 ST/Karton	307093	405,00 €	ST

*1 Komplettbausatz inklusive Montagematerial (ohne Klammern).

*2 Die Lieferung erfolgt nur in kompletten Verpackungseinheiten.

Preisstellung Die Preise gelten FCA Werk - Incoterms 2020. Ab einem Auftragswert von 1.000,- Euro netto (Listenpreis) erfolgt die Lieferung in der Strecke CPT Bestimmungsort (BRD).

Verpackung Einschließlich Standardverpackung. Zusätzliche Verpackungen für den Transport oder zum Schutz der Materialien werden in Rechnung gestellt. Bei Lieferung auf Euro-Paletten sind diese auszutauschen oder dem Spediteur zu bezahlen.

Promat®-Reinigungsöffnungsverschlüsse

Feuerhemmender und feuerbeständiger Verschluss für die PROMATECT®-Abgasleitung

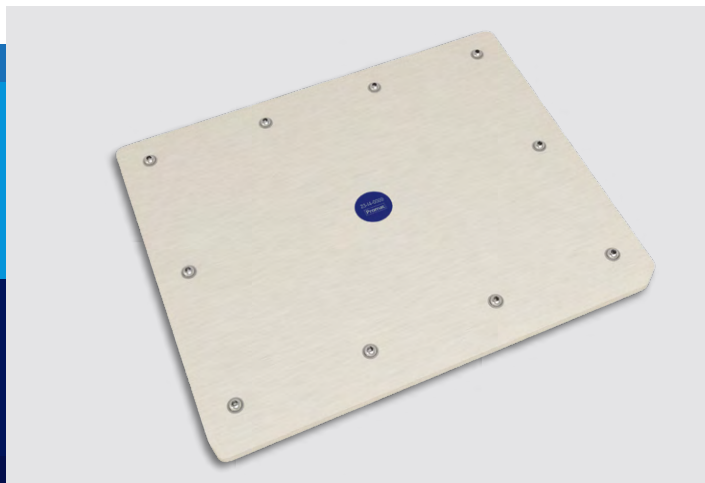

Merkmale

- komplett ab Werk montagefertig vorkonfektioniert
- zur Erstellung von Reinigungsöffnungen in den PROMATECT®-Abgasleitungen (Details auf Anfrage)
- für 30 Minuten Feuerwiderstandsdauer nachgewiesen
- Torx-Schrauben erlauben ein leichtes Öffnen und Schließen

Lieferform

Komplettbausatz (inkl. Promat®-Kleber K84, Einschlagmuttern und Linsenkopfschrauben mit Torx-Antrieb, exklusive Klammern)

Produktbeschreibung

Abgasleitungen müssen für Reinigungsarbeiten gemäß Feuerungsverordnung mit Schornstein-Reinigungsverschlüssen versehen werden. Brandschutztechnisch klassifiziert.

Anwendungsgebiete

Die Promat®-Reinigungsöffnungsverschlüsse (RÖV) können in PROMATECT®-Abgasleitungen eingebaut werden.

Besondere Hinweise

Der allgemeine bauaufsichtliche Nachweis der Brandschutzkonstruktion ist zu beachten.

Weitere Informationen auf:
www.promat.com/de-de/brandschutz

Promat®-Reinigungsöffnungsverschlüsse RÖV (eckig)

Artikeleinheit*1	Durchreichmaß i. L. (Länge × Breite)	Rahmenaußenmaß (Länge × Breite)	Dicke PROMATECT®-L500	Verkaufseinheit *2	Materialnr.	Preis	per
30 Minuten (F30)	110 × 250 mm	210 × 350 mm	d = 25 mm	1 Komplettbausatz = 1 ST/Karton	308846	144,00 €	ST
90 Minuten (F90)	110 × 250 mm	210 × 350 mm	d = 40 mm	1 Komplettbausatz = 1 ST/Karton	308848	147,00 €	ST

Bei Querschnitten der Schachtelemente 30/90 Minuten mit einer Breite von 120 mm und 140 mm bei 30 Minuten sind zum Ausgleich der Überlappung zusätzliche PROMATECT®-H-Brandschutzbauplatten-Streifen erforderlich und müssen separat bestellt werden.

PROMATECT®-H-Brandschutzbauplatten-Streifen

Artikeleinheit*1	Abmessungen (Länge × Breite × Dicke)	Verkaufseinheit *2	Materialnr.	Preis	per
H10	350 × 50 × 10 mm	1ST/Karton	309340	0,80 €	ST
H20	350 × 50 × 20 mm	1ST/Karton	309341	2,05 €	ST

*1 Komplettbausatz inklusive Montagematerial (ohne Klammern).

*2 Die Lieferung erfolgt nur in kompletten Verpackungseinheiten.

Preisstellung	Die Preise gelten FCA Werk - Incoterms 2020. Ab einem Auftragswert von 1.000,- Euro netto (Listenpreis) erfolgt die Lieferung in der Strecke CPT Bestimmungsort (BRD).
Verpackung	Einschließlich Standardverpackung. Zusätzliche Verpackungen für den Transport oder zum Schutz der Materialien werden in Rechnung gestellt. Bei Lieferung auf Euro-Paletten sind diese auszutauschen oder dem Spediteur zu bezahlen.

Promat®-Feuerwehrdeckel

Feuerwiderstandsfähiger Verschluss von Zugängen in selbständigen Deckenkonstruktionen F 30/F 90*

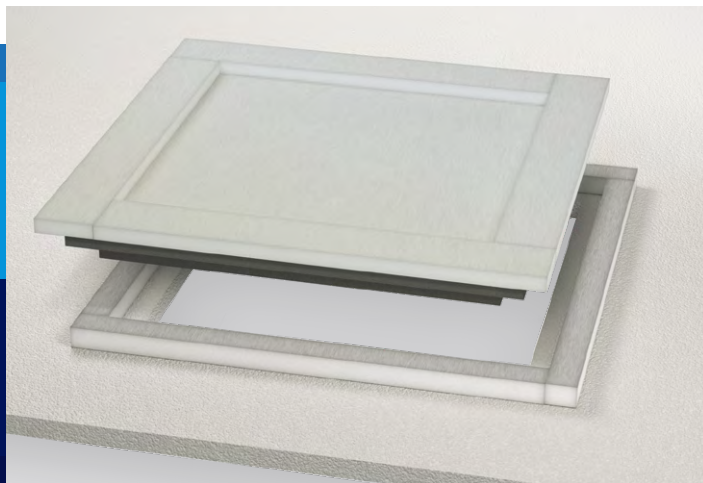

Merkmale

- ab Werk komplett montagefertig vorkonfektioniert
- zur Erstellung eines leicht zu öffnenden Zugangs in selbständige Deckenkonstruktionen F 30 und F 90
- höchste Sicherheit bei Brandbeanspruchung von oben und unten
- für flächenbündige Montagen entwickelt
- schnelle und einfache Montage
- leichtes Öffnen und Schließen ohne Werkzeug

Lieferform

Komplettbausatz

* positiv bewertete Anwendung, objektbezogene Details auf Anfrage.

Produktbeschreibung

Promat®-Feuerwehrdeckel aus feuerwiderstandsfähigem PROMAXON® sind für den Einbau in Promat-Unterdecken entwickelt worden. Praktischer Vorteil: sie ermöglichen nicht nur im Brandfall, sondern auch während der Gebäudenutzung jederzeit den einfachen Zugang zur Installationsebene.

Anwendungsgebiete

Die Promat®-Feuerwehrdeckel können ohne großen Aufwand in Deckenkonstruktionen integriert werden, ohne die Feuerwiderstandsdauer der Konstruktion zu beeinträchtigen. Die Anordnung erfolgt gemäß den baurechtlichen Vorgaben. Deckenbezogene Details und weitere Details zu Einbaumöglichkeiten auf Anfrage.

Besondere Hinweise:

Der allgemeine bauaufsichtliche Nachweis der Brandschutzkonstruktion ist zu beachten.

Für weitere Informationen besuchen Sie unsere Webseite:

www.promat.com/de-de/brandschutz

Promat®-Feuerwehrdeckel (eckig)

Artikeleinheit*1	Durchreichmaß i.L. (Länge × Breite)	Außenmaße (Länge × Breite)	Verkaufseinheit *2	Materialnr.	Preis	per
Feuerwehrdeckel F 30	445 × 645 mm	540 × 740 mm	1ST/Karton	318907	134,00 €	ST
Feuerwehrdeckel F 90	445 × 645 mm	540 × 740 mm	1ST/Karton	318906	156,00 €	ST

*1 Komplettbausatz

*2 Die Lieferung erfolgt nur in kompletten Verpackungseinheiten.

Preisstellung

Die Preise gelten FCA Werk - Incoterms 2020. Ab einem Auftragswert von 1.000,- Euro netto (Listenpreis) erfolgt die Lieferung in der Strecke CPT Bestimmungsort (BRD).

Verpackung

Einschließlich Standardverpackung. Zusätzliche Verpackungen für den Transport oder zum Schutz der Materialien werden in Rechnung gestellt. Bei Lieferung auf Euro-Paletten sind diese auszutauschen oder dem Spediteur zu bezahlen.

Promat®-Kabelkanalsystem

montagefertiger Installationskanal für elektrische Leitungen, I 90 nach DIN 4102-11

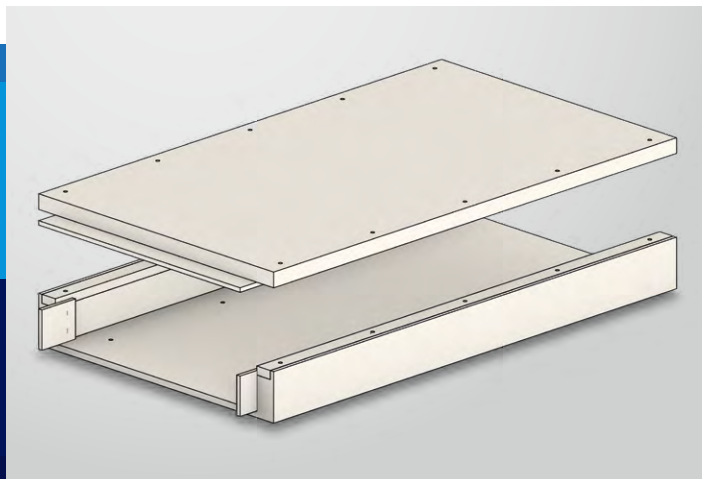

Merkmale

- vorkonfektionierte Kanalstücke sind schnell und einfach zu montieren
- Mit nur einem Zuschnitt kann das Promat®-Kabelkanalsystem an jede Geschosshöhe angepasst werden
- Treppenraumwand bleibt BW
- die Nachbelegung mit elektrischen Kabelleitung kann bequem und großflächig durchgeführt werden
- sichere und einfache obere und untere Anschlüsse
- große Auswahl an Kanalquerschnitten, die flexibel gewählt werden können

Lieferform

PROMATECT®-Kanalstücke

Produktbeschreibung

Das montagefertige Promat®-Kabelkanalsystem ist so hergestellt, dass die beiden Mittelstücke immer wieder demontiert werden können. Dadurch wird erreicht, dass nacheinander einzelne Nutzungseinheiten saniert und elektrische Leitungen immer wieder bei Öffnung des Kanals verlegt werden können. Die Deckel sind mit besonderer Sorgfalt zu behandeln

Anwendungsgebiete

Das Promat®-Kabelkanalsystem ist konzipiert, um brennbare Elektroinstallationen von dem umgebenden Treppenraum zu trennen. So kann bei einem Brand der Installationen der Treppenraum weiterhin als Rettungsweg genutzt werden.

Besondere Hinweise:

Bitte beachten Sie: Das montagefertige Promat®-Kabelkanalsystem entspricht den Vorgaben und Bestimmungen gemäß ABP P-3490-3809-MPA BS.

Für weitere Informationen besuchen Sie unsere Webseite:
www.promat.com/de-de/brandschutz

Promat®-Kabelkanalsystem

Artikeleinheit	Lichtes Innenmaß (Breite x Höhe)	Länge	Verkaufseinheit *1	Materialnr.	Preis	per
PROMATECT®-Kabelkanal I 90	100 x 100 mm	150 mm	1ST	175698	68,80 €	ST
PROMATECT®-Kabelkanal I 90	100 x 100 mm	1200 mm	1ST	175699	159,00 €	ST
PROMATECT®-Kabelkanal I 90	200 x 100 mm	150 mm	1ST	175703	69,70 €	ST
PROMATECT®-Kabelkanal I 90	200 x 100 mm	1200 mm	1ST	175706	163,50 €	ST
PROMATECT®-Kabelkanal I 90	300 x 100 mm	150 mm	1ST	175705	72,20 €	ST
PROMATECT®-Kabelkanal I 90	300 x 100 mm	1200 mm	1ST/	175708	178,00 €	ST
PROMATECT®-Kabelkanal I 90	400 x 100 mm	150 mm	1ST	175701	73,60 €	ST
PROMATECT®-Kabelkanal I 90	400 x 100 mm	1200 mm	1ST	175702	209,00 €	ST
PROMATECT®-Kabelkanal I 90	500 x 100 mm	150 mm	1ST	249225	74,90 €	ST
PROMATECT®-Kabelkanal I 90	500 x 100 mm	1200 mm	1ST	249226	213,00 €	ST

*1 Die Lieferung erfolgt nur in kompletten Verpackungseinheiten.

Preisstellung

Die Preise gelten FCA Werk - Incoterms 2020. Ab einem Auftragswert von 1.000,- Euro netto (Listenpreis) erfolgt die Lieferung in der Strecke CPT Bestimmungsort (BRD).

Verpackung

Einschließlich Standardverpackung. Zusätzliche Verpackungen für den Transport oder zum Schutz der Materialien werden in Rechnung gestellt. Bei Lieferung auf Euro-Paletten sind diese auszutauschen oder dem Spediteur zu bezahlen.

PROMATECT®-LS-Anschlusswinkel

werksseitig mit Stahlblechwinkel verbundener PROMATECT®-LS-Plattenstreifen

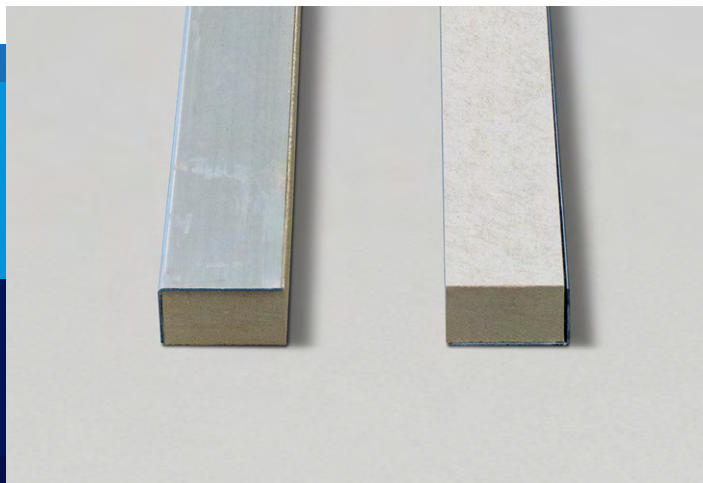

Merkmale

- Vorfertigung ermöglicht einen sofortigen Arbeitsbeginn ohne zusätzlichen Vorbereitungsanfang
- einfache und sichere Installation spart wertvolle Montagezeit vor Ort
- problemlose Anpassung der Länge durch unkompliziertes Zuschneiden
- zeitsparende mechanische Befestigung durch einfaches Durchbohren - keine zusätzlichen Zuschnitte oder Profile erforderlich
- robuste Konstruktion für zuverlässigen Halt der Lüftungsleitungen

Lieferform

einbaufertiger Anschlusswinkel

Produktbeschreibung

PROMATECT®-LS-Anschlusswinkel bestehen aus PROMATECT®-LS-Plattenstreifen und einem Stahlblechwinkel. Sie werden werksseitig mit Promat®-Kleber K84 verbunden. Mit einer Länge von 2,50 m erleichtern sie die Montage und entsprechen den allgemeinen bauaufsichtlichen Prüfzeugnissen (abP) der Promat-Konstruktionen 476 und 478.

Anwendungsgebiete

Mit den PROMATECT®-LS-Anschlusswinkeln lassen sich 2- und 3-seitige Lüftungsleitungen und Bekleidungen von Stahlblechlüftungsleitungen schnell und unkompliziert montieren. Die Anschlusswinkel werden im Abstand ≤ 400 mm im angrenzenden Bauteil befestigt. Bis zu einem Querschnitt von 600×600 mm ist keine zusätzliche Abhängung der Leitung erforderlich.

Besondere Hinweise:

Das jeweilige abP ist zu beachten. Dem Nachweis entsprechende Befestigungsmittel, passend zum angrenzenden Bauteil, sind bauseits zu stellen.

Ergänzende Produkte

- PROMATECT®-LS
- PROMATECT®-H
- Promat®-Kleber K84

PROMATECT®-LS-Anschlusswinkel

Artikeleinheit	Lichtes Innenmaß (Breite × Höhe)	Länge	Verkaufseinheit	Materialnr.	Preis per
PROMATECT®-LS-Anschlusswinkel	60 × 35 mm	2500 mm	1ST	318002	12,95 € m

Preisstellung Die Preise gelten FCA Werk - Incoterms 2020. Ab einem Auftragswert von 1.000,- Euro netto (Listenpreis) erfolgt die Lieferung in der Strecke CPT Bestimmungsort (BRD).

Verpackung Einschließlich Standardverpackung. Zusätzliche Verpackungen für den Transport oder zum Schutz der Materialien werden in Rechnung gestellt. Bei Lieferung auf Euro-Paletten sind diese auszutauschen oder dem Spediteur zu bezahlen.

PROMAGLAF®-A

Sehr flexibler Silikatfaserstreifen



Brandverhalten	• nichtbrennbar A1 (DIN 4102)
Merkmale	<ul style="list-style-type: none"> • sehr flexibler Silikatfaserstreifen • als Rollenware auf Papphülle, vor Ort ablängbar • geringes Raumgewicht, Rohdichte $\approx 130 \text{ kg/m}^3$ • Materialeigenschaften ermöglichen viele Anwendungen (Brandschutz, Schalldämmung u. a.) • ideal zur thermischen Trennung von Bauteilen
Lieferform	Streifen als Rolle
Abmessungen	Breite 50 mm, Dicke 3 mm
Verkaufseinheit	1 Stück (20 lfm/Rolle)

Produktbeschreibung

PROMAGLAF®-A ist ein hochwertiger, leichter Spezialdämmstoff aus weißen, gesundheitlich unbedenklichen Silikatfasern, die in einem besonderen Produktionsverfahren hergestellt werden. Das Material bietet eine hervorragende thermische Stabilität und Flexibilität sowie eine geringe Wärmeleitfähigkeit.

Anwendungsgebiete

Das Produkt PROMAGLAF®-A wird insbesondere als Brandschutz-Hinterlegungsstreifen bei Trennwandkonstruktionen und als Zwischenlage bei Promat-Ganzglaswänden ohne glasteilende Profile verwendet. Bei Metallständerwänden wird die Schalldämmung durch die Zwischenlage von PROMAGLAF®-A Streifen verbessert.

Besondere Hinweise

Der allgemeine bauaufsichtliche Nachweis der Brandschutzkonstruktion ist zu beachten. Weitere Informationen auf: www.promat.com/de-de/brandschutz

Ergänzende Produkte

- PROMATECT®-Brandschutzbauplatten
- PROMAGLAS® F1
- Promat®-SYSTEMGLAS F1

PROMAGLAF®-A

Artikeleinheit	Ausführung	Material	Lieferlänge	Verkaufseinheit *1	Materialnr.	Preis per
Rolle	Streifen	50 × 3 mm	20,0 lfm	1 ST	4039545	4,85 € lfm

*1 Die Lieferung erfolgt nur in kompletten Verkaufseinheiten.

Preisstellung Die Preise gelten FCA Werk - Incoterms 2020. Ab einem Auftragswert von 1.000,- Euro netto (Listenpreis) erfolgt die Lieferung in der Strecke CPT Bestimmungsort (BRD).

Verpackung Einschließlich Standardverpackung. Zusätzliche Verpackungen für den Transport oder zum Schutz der Materialien werden in Rechnung gestellt. Bei Lieferung auf Euro-Paletten sind diese auszutauschen oder dem Spediteur zu bezahlen.

PROMASEAL®-LB-Stein

Überströmöffnung als Formteil aus intumeszierendem Brandschutzmaterial



Brandverhalten	<ul style="list-style-type: none"> • normalentflammbar B2 (DIN 4102)
Merkmale	<ul style="list-style-type: none"> • Formteil mit geringem Gewicht als Stein • freier Lüftungsquerschnitt $\approx 35 \text{ cm}^2$ • als Überströmöffnung in verschiedenen Bauteilen • keine beweglichen Teile, keine Wartung • mit Lochblech aus verzinktem Stahl
Lieferform	Stein (inklusive Lochblech)
Abmessungen	Länge 93 mm, Breite 93 mm, Dicke 35 mm, 75 mm
Verkaufseinheit	Karton, Inhalt: (35 mm) 8 Stück, (75 mm) 4 Stück

Produktbeschreibung

Der PROMASEAL®-LB-Stein ist ein werkseitig gefertigtes Formteil mit Schlitzen, das aus einem im Brandfall aufschäumenden Material besteht und so den freien Lüftungsquerschnitt verschließt. Die Aufschäumtemperatur beträgt $\approx 300^\circ\text{C}$. Die Übertragung von Feuer und Rauch wird über die geforderte Feuerwiderstandsdauer verhindert.

Anwendungsgebiete

PROMASEAL®-LB-Steine werden als Belüftungselemente in u. a. Promat-Installationskanälen für elektrische Leitungen zur Abfuhr von Warmluft durch Eigenerwärmung der Kabel eingebaut. Der Einbau als Überströmöffnung in Massiv- und Trennwänden in Trockenbauweise ist ebenfalls möglich. Details auf Anfrage. Wenn mehrere Steine direkt aneinandergrenzen, kann zur Montagesicherung ein Kontaktkleber verwendet werden.

Besondere Hinweise

Für dieses Produkt liegt nach der MVV TB ein Verwendbarkeitsnachweis, jedoch kein Anwendbarkeitsnachweis vor. Die nachfolgenden Anwendungsmöglichkeiten für den bautechnischen Brandschutz sind aus diesem Grund, im Vorfeld, konzeptionell, mit den Verantwortlichen der am Bau Beteiligten festzulegen.

PROMASEAL®-LB-Stein

Artikeleinheit	Dicke *1	Länge	Breite	Verkaufseinheit *2	Materialnr.	Preis	per
Stein	35 mm	93 mm	93 mm	8 ST/Karton *3	4037569	123,80 €	ST
Stein	75 mm	93 mm	93 mm	4 ST/Karton *3	4037572	247,55 €	ST
Lochblech	t = 0,7 mm	123 mm	103 mm	1 ST *4	4037573	13,25 €	ST

*1 Dicke = Einbautiefe

*2 Für abweichende Packmengen wird ein Aufschlag von 13,00 Euro pro Position berechnet.

*3 Zusätzlich ist im Karton je Stein 1 Lochblech aus verzinktem Stahl als Abdeckung enthalten.

*4 Werden Lochbleche zusammen mit PROMASEAL®-LB-Steinen bestellt, können diese beige packt werden.

Zur Trennung von mehreren, aneinandergereihten PROMASEAL®-LB-Steinen werden PROMATECT®-Plattenstücke benötigt (siehe Promat-Konstruktion 490.6).

Diese können auf Wunsch zum Preis von 3,15 €/ST (Abmessungen: 140 mm × 90 mm × 10 mm) oder zum Preis 4,55 €/ST (Abmessungen: 140 mm × 90 mm × 15 mm) mitgeliefert werden.

Preisstellung Die Preise gelten FCA Werk - Incoterms 2020. Ab einem Auftragswert von 1.000,- Euro netto (Listenpreis) erfolgt die Lieferung in der Strecke CPT Bestimmungsort (BRD).

Verpackung Einschließlich Standardverpackung. Die Platten sind nach unserer Wahl in Holzkisten oder Kartons verpackt. Zusätzliche Verpackungen für den Transport oder zum Schutz der Materialien werden in Rechnung gestellt.

Tauschfähige Paletten

Für Promat-Brandschutzbauplatten verwenden wir ausschließlich Promat-Mehrwegpaletten.

Wir führen ein Palettenretourensystem ein. Im Rahmen dieses Systems werden die Paletten mit Etex-Zeichen, auf denen Promat-Platten geliefert werden, mit je 35 € bepfandet.

Verpackungen von PU-Schäumen

Die Entsorgung von PU-Schaum-Gebinden wird durch die PDR Recycling GmbH + Co. KG gehandhabt (siehe Aufdruck auf dem Gebinde) Informationen erhalten Sie direkt von:

PDR Recycling GmbH + Co KG
Am alten Sägewerk 3
95349 Thurnau
Telefon +49 9228 950-0
Telefax +49 9228 950-50
info@pdr.de
www.pdr.de

Verpackungen aus Pappe, Kunststoff etc.

Für alle sonstigen Verpackungen ist die Entsorgung über das bekannte, flächendeckende Netz unseres Entsorgungsdienstleisters sichergestellt.

Fragen dazu beantworten wir Ihnen gern.

T +49 2102 493-0
E mail@promat.com
www.promat.com/de-de/brandschutz

Allgemeine Geschäftsbedingungen (Verkaufsbedingungen)



Unsere Allgemeinen Geschäftsbedingungen (AGB) sind Bestandteil aller Angebote und Verträge. Sie werden ausdrücklich in Vertragsbeziehungen einbezogen. Sie finden unsere AGB stets aktuell auf unserer Webseite unter:

www.promat.com/de-de/rechtliches/allgemeine-geschäftsbedingungen/

Promat

by etex

**Etex Building
Performance GmbH**
Geschäftsbereich Promat

Scheifenkamp 16
40878 Ratingen
T +49 2102 493-0
E mail@promat.de
www.promat.com/de-de/brandschutz

**Sie haben eine Frage?
Schreiben Sie uns:**

www.promat.com/de-de/brandschutz/kontakt

